

Индексный зажимной патрон IAN (90°, 120°)

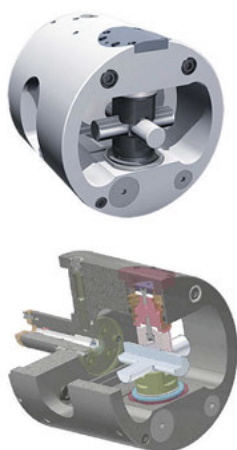

- Обработка нескольких поверхностей за одну установку;
- Одна или три позиции поворота
- Точная надежная система индексации;
- Индексируемые позиции 4x90° или 3x120°

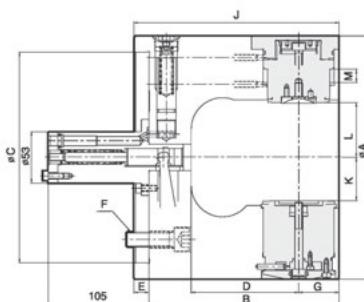
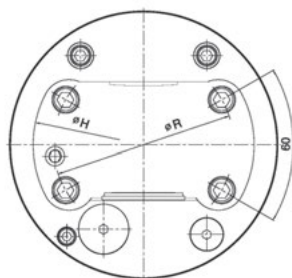

Тип	Площадь главного поршня, см ²	Макс. давление, кгс/см ²	Макс. скорость, об/мин	Вес, кг	GD2, кгс·м ²	Код заказа	Цена, у.е. без НДС
IAN-235	30	45	3000	32	0,27	02 60 015	по запросу
IAN-254	43		2500	45	0,47	02 60 016	по запросу
IAN-280	43		2300	55	0,88	02 60 017	по запросу

Наименование	Ø A	B	Ø C (h7)	D	E	F	G	Ø H	J	K	L	M	R
IAN-235	235	172	170	102	16	M12	30	206	188	42,5	54,5	15	133,4
IAN-254	254	198	220	112	16	M16	42	228	214	45	57	17	171,4
IAN-280	280	211	220	125	16	M16	42	250	227	58	70	17	171,4

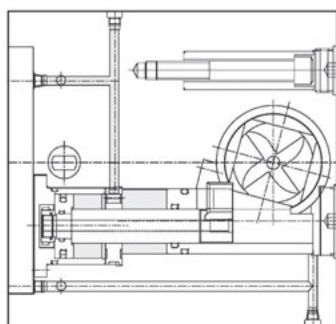

0°

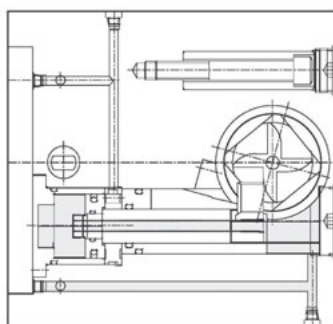

Индексация на 45°

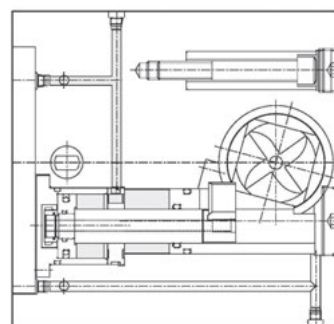

Индексация на 90°

Обрабатываемые заготовки

