

F90-16S 90° Угловые головки ER25 EVOLUTION LINE

Мин. отверстие для внутренней обработки

Внешнее охлаждение Внутреннее охлаждение

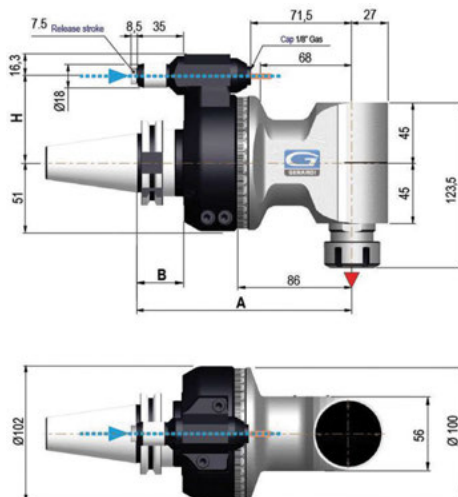
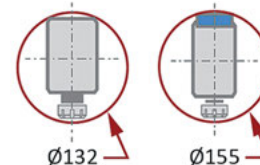

- Цанги ER25 как стандартные (D = 1-16 мм). Weldon 6-20 мм (опция);
- Подходят для обработки внутренних отверстий Ø 132 мм (Ø 155 мм внутреннее охлаждение);
- Наружное охлаждение (через фиксатор) или внутреннее охлаждения (через фиксатор и инструмент) 10 бар;
- Вращение 360°

Стандартный вылет	Охлаждение	Передаточное отношение	Макс. число оборотов	Крут. момент	KG BT/ SK40	KG BT/ SK50	A BT40 / BT50	B BT40 / BT50	L1	L2	L4	Код заказа	Цена у.е. без НДС
ER25	Внешнее	1:1	8,000	27	6,4	8,7	160 / 168	35 / 43	71,5	68	86	16 02 140	по запросу
ER25	Внутреннее**	1:1	8,000	27	6,4	8,7	160 / 168	35 / 43	71,5	68	86	16 02 141	по запросу

- * При заказе, пожалуйста, указывайте: Размер H (65 или 80мм), Хвостовик (BT40/.....CAPTO) и модель станка.
 ** Сухая обработка невозможна при угловой головке с внутренним охлаждением

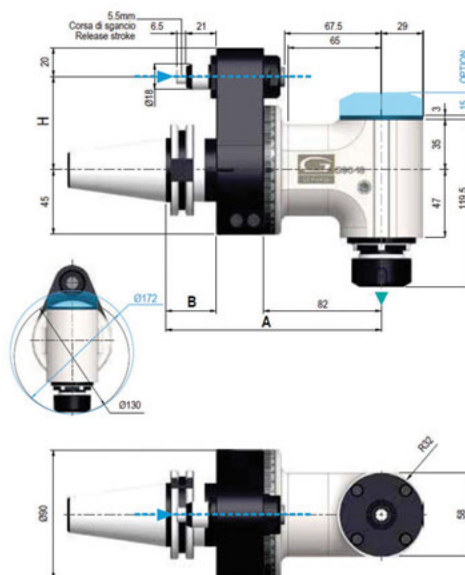
G90-16 90° Угловые головки ER25 CLASSIC LINE

Мин. отверстие для внутренней обработки

Внешнее охлаждение



- Цанги ER25 как стандартные (D = 1-16 мм). Weldon 6-20 мм (опция);
- Подходят для обработки внутренних отверстий Ø130 мм;
- Наружное охлаждение (через фиксатор) 10 бар;
- Вращение 360°;
- Доступна опция внутреннего охлаждения (либо через шпиндель станка либо через позиционирующий штифт).

Стандартный вылет	Охлаждение	Передаточное отношение	Макс. число оборотов	Крут. момент	KG BT/ SK40	KG BT/ SK50	A BT40 / BT50	B BT40 / BT50	L1	L2	L4	Код заказа	Цена у.е. без НДС
ER25	Внешнее**	1:1	8,000	20	5,4	6,4	150 / 156	35 / 41	69	29	82	16 02 145	по запросу
ER25	Внешнее**	1:1	8,000	20	6,7	7,7	220 / 226	35 / 41	139	136	152	16 02 146	по запросу

- * При заказе, пожалуйста, указывайте: Размер H (65 или 80мм), Хвостовик (BT40/.....CAPTO) и модель станка