

16.2. УГЛОВЫЕ ФРЕЗЕРНЫЕ ГОЛОВКИ

FS90-3 Slimline 90° высокоскоростные угловые головки **EVOLUTION LINE**

Мин. отверстие для внутренней обработки

Внешнее охлаждение

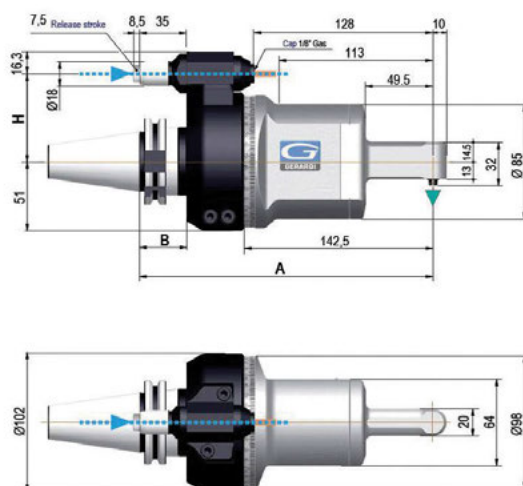
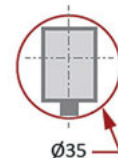

Ø35

- Угловая головка Slimline для микрообработки;
- 6023E Цанги (D = 1-3 мм);
- Подходят для обработки внутренних отверстий Ø 35 мм;
- Наружное охлаждение 10 бар (через фиксатор);
- Вращение 360°

Стандартный вылет	Передаточное отношение	Макс. число оборотов	Крут. момент	KG BT/SK40	KG BT/SK50	A BT40 / BT50	B BT40 / BT50	L1	L2	L3	L4	Код заказа	Цена у.е. без НДС
6023E (1-3 мм)	1:1	8,000	2	5,5	7,5	216,5 / 224,5	35 / 43	128	113	49,5	142,5	16 02 010	по запросу
6023E (1-3 мм)	1:1	8,000	2	6,4	8,6	247,5 / 256,5	35 / 43	158	144,5	80,5	170,5	16 02 011	по запросу

* При заказе, пожалуйста, указывайте: Размер H (65 или 80мм), Хвостовик (BT40/.....CAPTO) и модель станка

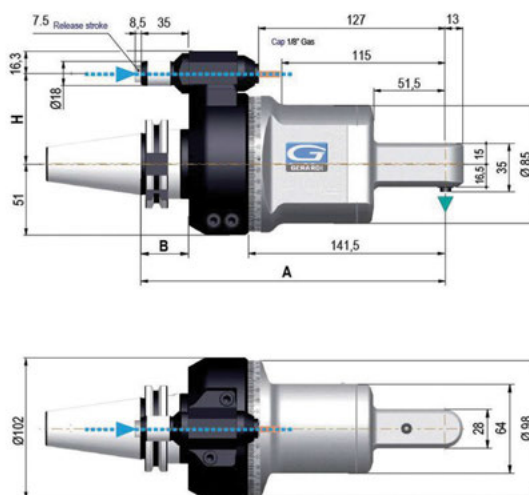
FS90-4 Slimline 90° высокоскоростные угловые головки **EVOLUTION LINE**

Мин. отверстие для внутренней обработки

Внешнее охлаждение

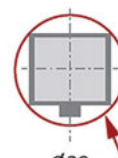

Ø39

- Угловая головка Slimline для микрообработки;
- 600E Цанги (D = 1-4,5 мм);
- Подходят для обработки внутренних отверстий Ø 39 мм;
- Наружное охлаждение 10 бар (через фиксатор);
- Вращение 360°

Стандартный вылет	Передаточное отношение	Макс. число оборотов	Крут. момент	KG BT/SK40	KG BT/SK50	A BT40 / BT50	B BT40 / BT50	L1	L2	L3	L4	Код заказа	Цена у.е. без НДС
600E (1-4,5мм)	1:1	8,000	3,5	5,5	7,5	218,5 / 226,5	35 / 43	127	115	51,5	141,5	16 02 012	по запросу
600E (1-4,5мм)	1:1	8,000	3,5	6,8	9,0	257 / 265	44 / 46	165	153,5	90	180	16 02 013	по запросу

* При заказе, пожалуйста, указывайте: Размер H (65 или 80мм), Хвостовик (BT40/.....CAPTO) и модель станка