

ОПРАВКИ С ХВОСТОВИКОМ ПО DIN 2080

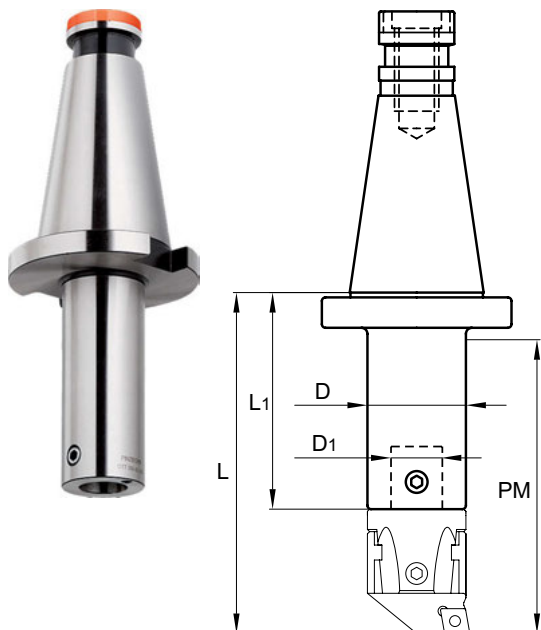

Примечание:
Информацию о системе крепления головок для растачивания отверстий больших диаметров см. на стр. 416

Опорки с конусом ISO 30

Типоразмер	Размеры, мм					Масса, кг	Соединительный винт	Код заказа	Цена у.е. без НДС
	ØD	ØD1	L	L1	PM				
22	22	12	113	79	100	0,570	22-68	15 04 201	по запросу
	27	15	65	23	55	0,490	27610	15 04 202	по запросу
27	27	15	113	71	100	0,630	27610	15 04 203	по запросу
	32	20	71	26	60	0,420	32-810	15 04 204	по запросу
32	32	20	113	68	100	0,680	32-810	15 04 205	по запросу
	42	42	24	87	31	0,510	42-1014	15 04 206	по запросу

Опорки с конусом ISO 40

Типоразмер	Размеры, мм					Масса, кг	Соединительный винт	Код заказа	Цена у.е. без НДС
	ØD	ØD1	L	L1	PM				
22	22	12	95	61	80	0,980	22-68	15 04 210	по запросу
	22	12	115	81	100	1,050	22-68	15 04 211	по запросу
27	27	15	67	25	55	0,900	27610	15 04 212	по запросу
	27	15	115	73	100	1,110	27610	15 04 213	по запросу
	27	15	145	103	130	1,250	27610	15 04 214	по запросу
	32	20	73	28	60	0,900	32-810	15 04 215	по запросу
32	32	20	115	70	100	1,160	32-810	15 04 216	по запросу
	32	20	145	100	130	1,360	32-810	15 04 217	по запросу
42	42	24	89	33	75	0,970	42-1014	15 04 218	по запросу
	42	24	175	119	160	1,910	42-1014	15 04 219	по запросу
	42	24	215	159	200	2,390	42-1014	15 04 220	по запросу
54	54	28	105	39	90	1,100	54-1220	15 04 221	по запросу
	54	28	175	109	160	2,370	54-1220	15 04 222	по запросу
68	54	28	215	149	200	3,140	54-1220	15 04 223	по запросу
	68	36	176	90	160	2,570	68-1624	15 04 224	по запросу
85	68	36	216	130	200	3,730	68-1624	15 04 225	по запросу
	85	50	211	111	200	4,110	85-1630	15 04 226	по запросу
100/200	100	60	211	111	200	5,010	100-2035	15 04 227	по запросу

Опорки с конусом ISO 50

Типоразмер	Размеры, мм					Масса, кг	Соединительный винт	Код заказа	Цена у.е. без НДС
	ØD	ØD1	L	L1	PM				
22	22	12	99	65	80	2,980	22-68	15 04 230	по запросу
	22	12	119	85	100	3,010	22-68	15 04 231	по запросу
27	27	15	71	29	55	2,930	27610	15 04 232	по запросу
	27	15	119	77	100	3,090	27610	15 04 233	по запросу
	27	15	149	107	130	3,200	27610	15 04 234	по запросу
32	32	20	77	32	60	2,840	32-810	15 04 235	по запросу
	32	20	149	104	130	3,320	32-810	15 04 236	по запросу
42	32	20	179	134	160	3,510	32-810	15 04 237	по запросу
	42	24	93	37	75	2,920	42-1014	15 04 238	по запросу
42	42	24	179	123	160	3,870	42-1014	15 04 239	по запросу
	42	24	219	163	200	4,380	42-1014	15 04 240	по запросу
54	54	28	109	43	90	3,100	54-1220	15 04 241	по запросу
	54	28	179	113	160	4,380	54-1220	15 04 242	по запросу
68	54	28	219	153	200	5,100	54-1220	15 04 243	по запросу
	68	36	132	46	115	3,290	68-1624	15 04 244	по запросу
	68	36	220	134	200	5,820	68-1624	15 04 245	по запросу
	68	36	280	194	260	7,590	68-1624	15 04 246	по запросу
85	85	50	221	121	200	6,500	85-1630	15 04 247	по запросу
	85	50	281	181	260	9,560	85-1630	15 04 248	по запросу
100/200	85	50	341	241	320	11,840	85-1630	15 04 249	по запросу
	100	60	193	93	170	5,680	100-2035	15 04 250	по запросу
300/400/500	100	60	281	181	260	11,250	100-2035	15 04 251	по запросу
	100	60	341	241	320	15,100	100-2035	15 04 252	по запросу
	100	60	160	70	125	5,910	M12×40	15 04 253	по запросу