

Тип Е1. Расточные оправки под сверла с СМП

Под все виды инструмента с хвостовиком по DIN 6595

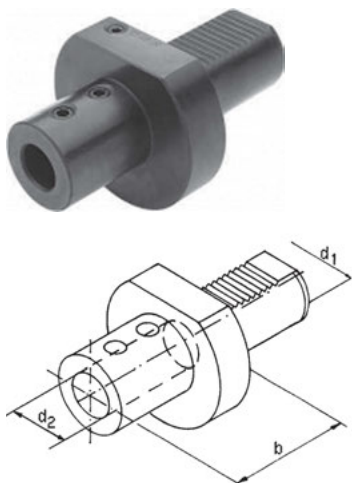

d1, мм	d2, мм	b, мм	Код заказа	Цена, у.е. без НДС
20	16	66	48 01 175	по запросу
20	20	67	48 01 176	по запросу
20	25	71	48 01 177	по запросу
25	20	67	48 01 178	по запросу
25	25	71	48 01 179	по запросу
30	10	66	48 01 180	по запросу
30	12	66	48 01 181	по запросу
30	16	66	48 01 182	по запросу
30	20	67	48 01 183	по запросу
30	25	71	48 01 184	по запросу
30	32	75	48 01 185	по запросу
30	40	90	48 01 186	по запросу
40	10	66	48 01 187	по запросу
40	12	66	48 01 188	по запросу
40	14	66	48 01 189	по запросу
40	16	66	48 01 190	по запросу
40	20	67	48 01 191	по запросу
40	25	75	48 01 192	по запросу
40	32	75	48 01 193	по запросу
40	40	90	48 01 194	по запросу
40	50	100	48 01 195	по запросу
50	10	67	08 01 196	по запросу
50	12	67	08 01 197	по запросу
50	16	67	48 01 198	по запросу
50	20	67	48 01 199	по запросу
50	25	80	48 01 200	по запросу
50	32	80	48 01 201	по запросу
50	40	90	48 01 202	по запросу
50	50	100	48 01 203	по запросу
60	10	80	08 01 204	по запросу
60	12	80	08 01 205	по запросу
60	16	80	48 01 206	по запросу
60	20	80	48 01 207	по запросу
60	25	80	48 01 208	по запросу
60	32	80	48 01 209	по запросу
60	40	90	48 01 210	по запросу
60	50	100	48 01 211	по запросу

* Любые внутренние диаметры, переходные отверстия, дюймовые отверстия и т.д... - по запросу.

Тип Е3 (система OZ), Цанговый патрон по DIN 9388 (ISO 10897)

Для зажима осевого инструмента



d1, мм	OZ	d3, мм	Диапазон зажима	b, мм	Код заказа	Цена, у.е. без НДС
16	415 E	40	2-16	65	48 01 270	по запросу
20	415 E	50	2-16	57	48 01 271	по запросу
20	4541 E	50	4-20	62	48 01 272	по запросу
25	415 E	58	2-16	57	48 01 273	по запросу
30	462 E	68	2-25	75	48 01 274	по запросу
40	462 E	83	2-25	75	48 01 275	по запросу
40	467 E	83	4-32	90	48 01 276	по запросу
50	462 E	98	2-25	75	48 01 277	по запросу
50	467 E	98	4-32	90	48 01 278	по запросу
60	467 E	123	4-32	90	48 01 279	по запросу