

10 /

Тиски

10 / СОДЕРЖАНИЕ РАЗДЕЛА



10.1. Прецизионные станочные ручные тиски GERARDI 242



10.2. Многофункциональные тиски MULTITASKING 254



10.3. Многместные и многопозиционные тиски MULTIFLEX 259



10.4. Пневматические тиски 266



10.5. Прецизионные тиски с электрическим приводом 267



10.6. Прецизионные силовые тиски CNC 268



10.7. Гидравлические станочные тиски 270



10.8. Наклонно-поворотные тиски 272



10.9. Прецизионные самоцентрирующиеся тиски 273



10.10. Синусные тиски 275



10.11. Тиски для сверления, шлифования и эрозионной обработки 276



10.12. Вертикальные колонны 278

10.1. ПРЕЦИЗИОННЫЕ СТАНОЧНЫЕ РУЧНЫЕ ТИСКИ



Универсальные стандартные тиски серии STANDART (Art.1)

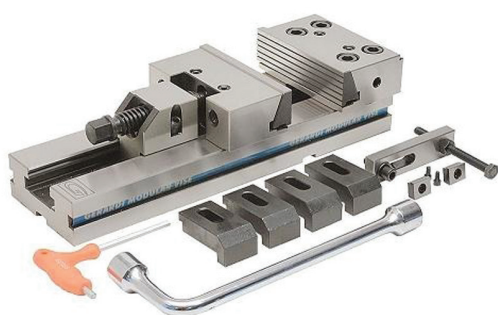

- Многофункциональные. Широкий выбор дополнительных губок и планок для закрепления деталей сложной формы;
- Детали зажимаются в тисках с точностью $\pm 0,02$ мм;
- Жесткие и надежные. Каждая из базовых губок изготовлена из цельной заготовки, закалена и отшлифована. Жесткое основание тисков из закаленной легированной стали;
- Быстрое закрепление. Возможно оснащение тисков гидро- или пневмоцилиндром для механизированного зажима;
- Модульные. Возможна установка тисков на поворотное основание, замена базовых губок или установка на них накладных губок для закрепления крупногабаритных или круглых заготовок.

Подвижная базовая губка имеет несколько фиксированных положений

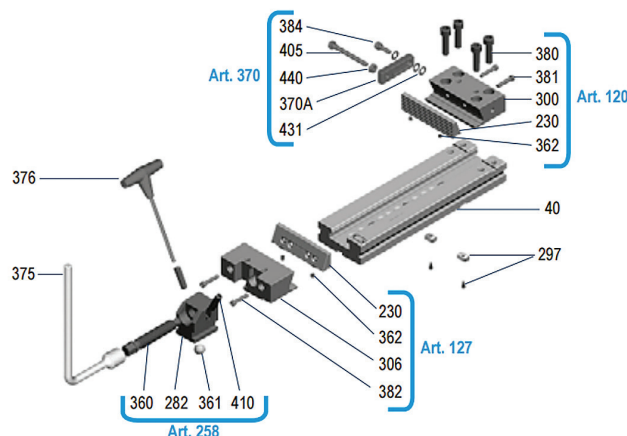
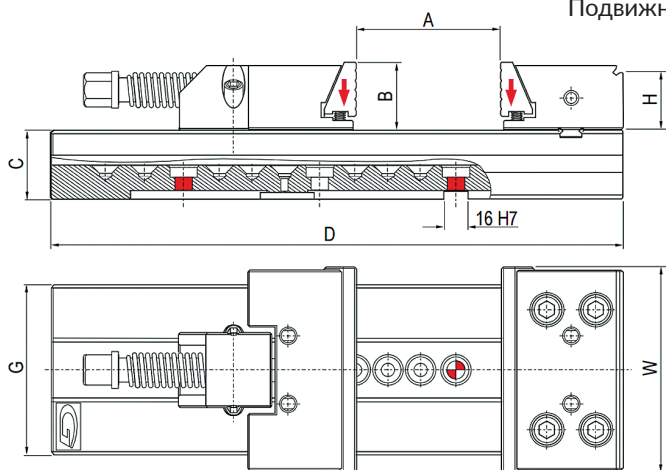

Типоразмер тисков	1	2	3	4	5
Ширина губок, W	100	125	150	175	200
Макс. расход губок, A	100	150	200	300	200
W1, мм	96	121	146	171	196
B, мм	30	40	50	60	65
B1, мм	28	38	48	58	63
C, мм	35	40	50	58	70
D, мм	270	345	420	520	455
E, мм	320	410	500	600	530
F, мм	16	16	16	16	16
G, мм	75	95	125	145	170
J, мм	77,9	77,9	89,4	96,9	113,4
Вес, кг	6,8	12,9	25,5	29	37
Код заказа GERARDI	10 01 001	10 01 002	10 01 003	10 01 004	10 01 005
Цена, у.е. без НДС	599,49	720,15	799,28	920,07	1122,10
Код заказа ALLGRIP	50 01 001	50 01 002	50 01 003	50 01 004	50 01 005
Цена, у.е. без НДС	397,45	433,11	493,20	591,68	650,50

Типоразмер тисков	5	6
Ширина губок, W	200	300
Макс. расход губок, A	400	500
W1, мм	196	296
B, мм	65	80
B1, мм	63	78
C, мм	70	78
D, мм	695	795
E, мм	780	880
F, мм	16	16
G, мм	170	195
J, мм	113,4	120,4
Вес, кг	74	79
Код заказа GERARDI	10 01 011	10 01 012
Цена, у.е. без НДС	1915,33	2166,03
Код заказа ALLGRIP	50 01 011	50 01 012
Цена, у.е. без НДС	1171,00	1582,20

* Комплект поставки: 1. Т-образный ключ; 2. Зажимной ключ; 3. Направляющие шпонки для позиционирования тисков (стандартно для Т-образного паза шириной 16 мм, если ширина паза отличается, указывайте это при заказе); 4. Упор.

Удлиненные тиски серии XL (Art.20)

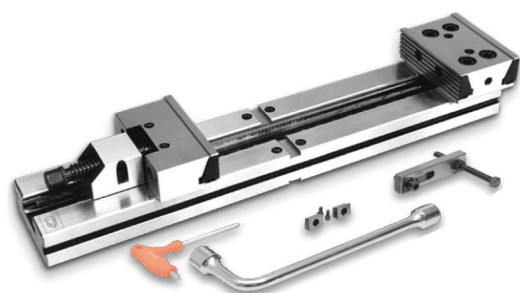

Тиски GERARDI производятся под постоянным строгим контролем качества в Италии, обеспечивая высокую жесткость, точность, мобильность и многофункциональность.

- Изготовлен из 100% закаленной стали (HRC 60);
- Точность зажима $\pm 0,02$ мм;
- Гарантия 5 лет;
- Исключительная повторяемость зажима.

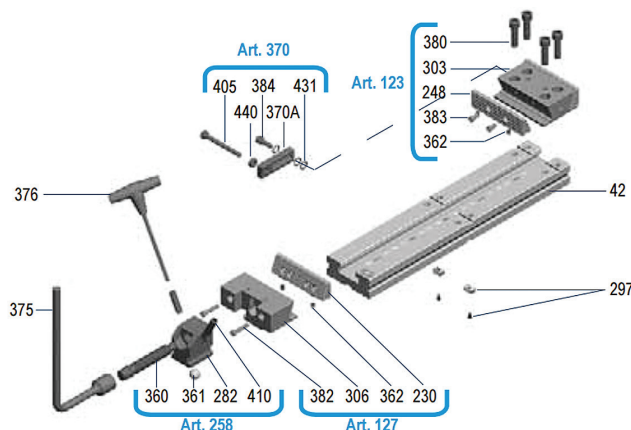
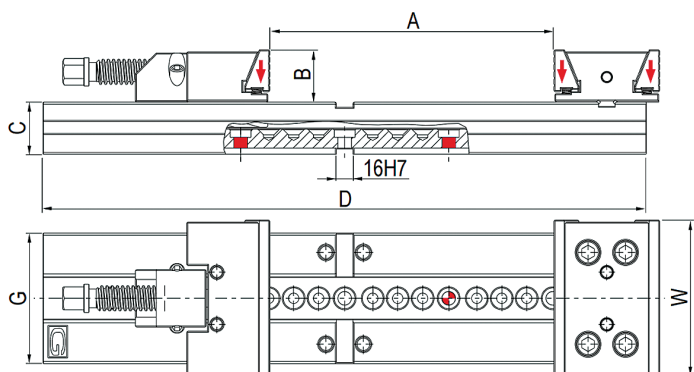

Типоразмер тисков	1		2		3		4		5	
kN	16 kN	25kN	30 kN		30 kN		30 kN		40 kN	
Макс. расход губок А	290	320	360	460	400	500	600	700	500	600
W, мм	100	125	150		175		200		200	
B, мм	30	40	50		60		65		65	
C, мм	35	40	50		58		70		70	
D, мм	460	520	580	680	666	766	866	966	805	905
G, мм	75	95	125		145		107		107	
Вес, кг	10	17	32	35	47	52	56	61	64	69
Код заказа	10 01 601	10 01 602	10 01 603	10 01 604	10 01 605	10 01 606	10 01 607	10 01 608	10 01 609	10 01 610
Цена, у.е. без НДС	1166,30	1398,36	1735,62	1924,93	2026,74	2228,79	2426,05	2632,87	3441,02	3840,32

Типоразмер тисков	5					6				
kN	40 kN					40 kN				
Макс. расход губок А	700	800	900	500	600	700	800	900	1000	1100
W, мм	200					300				
B, мм	65					80				
C, мм	70					78				
D, мм	1005	1105	1205	900	1000	1100	1200	1300	1400	1500
G, мм	107					195				
Вес, кг	74	79	84	95	105	115	125	135	145	155
Код заказа	10 01 611	10 01 612	10 01 613	10 01 614	10 01 615	10 01 616	10 01 617	10 01 618	10 01 619	10 01 620
Цена, у.е. без НДС	4241,22	4640,52	5039,82	4799,61	5281,63	5762,08	6240,91	6722,96	7201,81	7679,06

* Комплект поставки: 1. Т-образный ключ; 2. Зажимной ключ; 3. Направляющие шпонки для позиционирования тисков (стандартно для Т-образного паза шириной 16 мм, если ширина паза отличается, указывайте это при заказе); 4. Упор.

Удлиненные двойные тиски серии XL (Art.30)

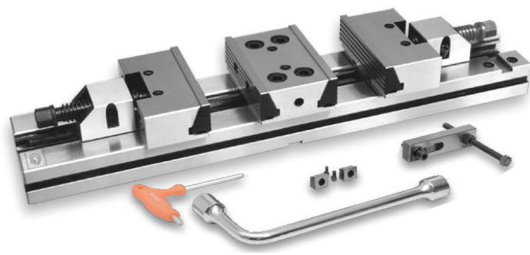

Тиски GERARDI производятся под постоянным строгим контролем качества в Италии, обеспечивая высокую жесткость, точность, мобильность и многофункциональность.

- Изготовлен из 100% закаленной стали (HRC 60);
- Точность зажима +/- 0,02 мм;
- Гарантия 5 лет;
- Исключительная повторяемость зажима.

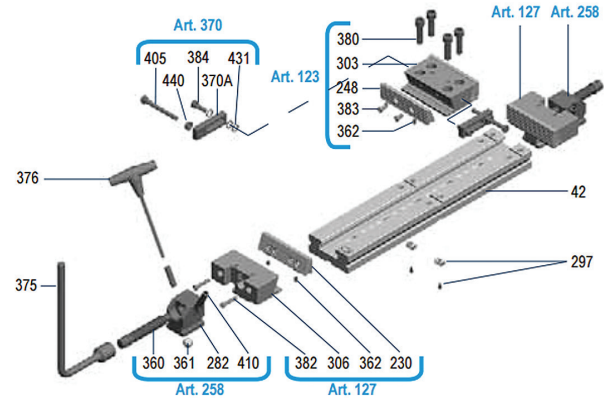
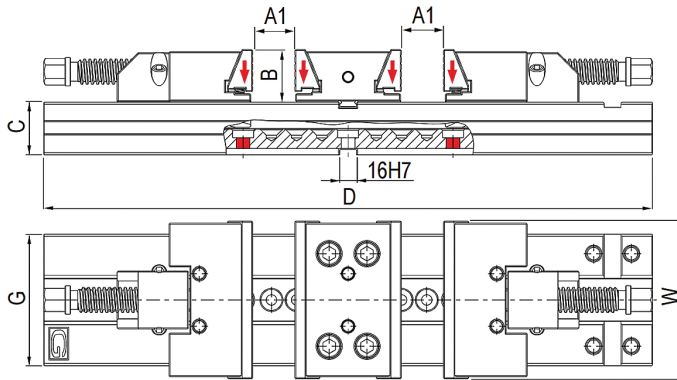

Типоразмер тисков	1		2		3		4			5	
kN	16 kN	25kN	30 kN		30 kN			40 kN			
Макс. расход губок A1	2x90	2x100	2x110	2x160	2x120	2x170	2x220	2x270	2x150	2x200	
W, мм	100	125	150		175			200			
B, мм	30	40	50		60			65			
C, мм	35	40	50		58			70			
D, мм	460	520	580	680	666	766	866	966	805	905	
G, мм	75	95	125		145			170			
Вес, кг	14,5	21	39	43	59	64	69	74	96	102	
Код заказа	10 01 630	10 01 631	10 01 632	10 01 633	10 01 634	10 01 635	10 01 636	10 01 637	10 01 638	10 01 639	
Цена, у.е. без НДС	1285,40	1710,17	2109,47	2300,38	2459,46	2664,69	2863,54	3067,16	4002,59	4401,90	

Типоразмер тисков	5					6				
kN	40 kN					40 kN				
Макс. расход губок A1	2x250	2x300	2x350	2x160	2x210	2x260	2x310	2x360	2x410	2x460
W, мм	200					300				
B, мм	65					80				
C, мм	70					78				
D, мм	1005	1105	1205	900	1000	1100	1200	1300	1400	1500
G, мм	170					195				
Вес, кг	108	114	120	155	163	171	179	187	195	213
Код заказа	10 01 640	10 01 641	10 01 642	10 01 643	10 01 644	10 01 645	10 01 646	10 01 647	10 01 648	10 01 649
Цена, у.е. без НДС	4799,61	5200,50	5601,41	5720,71	6201,14	6679,99	7160,43	7639,28	8122,91	8600,17

* Комплект поставки: 1. Т-образный ключ; 2. Зажимной ключ; 3. Направляющие шпонки для позиционирования тисков (стандартно для Т-образного паза шириной 16 мм, если ширина паза отличается, указывайте это при заказе); 4. Упор.

ЗАПАСНЫЕ ЧАСТИ И АКСЕССУАРЫ К ТИСКАМ ART.1, ART. 20 , ART. 30

Сменные рабочие губки art. 230, 230S, 232, 234, 248

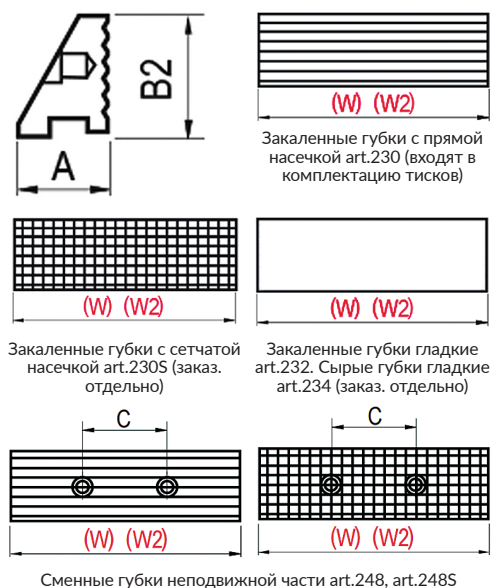

Типоразмер тисков	1	2	3	4	5	6
W, мм	100	125	150	175	200	300
A, мм	14	20	24	24	30	35
B2, мм	24,5	32	40	40	53	63
Код заказа art.230	10 01 711	10 01 712	10 01 713	10 01 714	10 01 715	10 01 716
Цена, у.е. без НДС	76,35	84,30	100,22	125,67	176,59	233,86
Код заказа art.230S	10 01 721	10 01 722	10 01 723	10 01 724	10 01 725	10 01 726
Цена, у.е. без НДС	76,35	84,30	100,22	125,67	176,59	233,86
Код заказа art.232	10 01 731	10 01 732	10 01 733	10 01 734	10 01 735	10 01 736
Цена, у.е. без НДС	76,35	84,30	100,22	125,67	176,59	233,86
Код заказа art.234	10 01 741	10 01 742	10 01 743	10 01 744	10 01 745	10 01 746
Цена, у.е. без НДС	76,35	84,30	100,22	125,67	176,59	233,86
Код заказа art.248	10 01 751	10 01 752	10 01 753	10 01 754	10 01 755	10 01 756
Цена, у.е. без НДС	76,35	84,30	100,22	125,67	176,59	233,86
Код заказа art.248S	10 01 761	10 01 762	10 01 763	10 01 764	10 01 765	10 01 766
Цена, у.е. без НДС	76,35	84,30	100,22	125,67	176,59	233,86
Код заказа art.230 ALLGRIP	50 01 711	50 01 712	50 01 713	50 01 714	50 01 715	50 01 716
Цена, у.е. без НДС	107,10	116,10	151,80	178,50	205,50	276,60
Код заказа art.232 ALLGRIP	50 01 731	50 01 732	50 01 733	50 01 734	50 01 735	50 01 736
Цена, у.е. без НДС	81,00	90,00	112,50	153,00	180,00	249,00

*Позиции GERARDI - цена за 1 шт. Позиции ALLGRIP - цена за комплект (2 шт.)

Закаленные базовые губки в комплекте со специальными рабочими губками

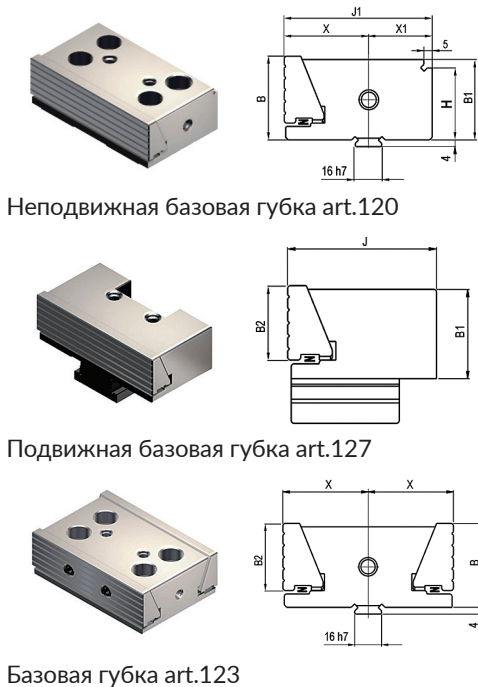

Типоразмер тисков	1	2	3	4	5	6
W, мм	100	125	150	175	200	300
B, мм	30	40	50	60	70	80
B1, мм	28	38	48	58	63	78
B2, мм	24,5	32	40	43	53	63
H, мм	23	33	43	53	53	68
J, мм	50	60	80	90	100	120
X, мм	42,4	42,4	50,9	55,4	66,4	73,1
X1, мм	35,5	35,5	38,5	41,5	47	47
Код заказа art.120	10 01 050	10 01 051	10 01 052	10 01 053	10 01 054	10 01 055
Цена, у.е. без НДС	192,50	244,99	292,71	345,23	491,57	758,85
Код заказа art.127	10 01 056	10 01 057	10 01 058	10 01 059	10 01 060	10 01 061
Цена, у.е. без НДС	192,50	244,99	292,71	345,23	491,57	758,85
Код заказа art.123	10 01 062	10 01 063	10 01 064	10 01 065	10 01 066	10 01 067
Цена, у.е. без НДС	259,31	357,94	434,29	510,66	758,85	1134,27

Магнитные параллельные планки



Предназначены для быстрой и точной установки в тисках, без смещения при последующей переустановке. Стружка к планкам не примагничивается.

- Быстрая и точная установка;
- Такой же надежный прижим заготовки, как и при использовании цельных губок;
- Простота использования по сравнению с использованием обычных планок;
- Совместимы со всеми типами используемых губок;
- Изготовлены из закаленной стали и отшлифованы с допуском размеров менее 0,02 мм.

ЗАПАСНЫЕ ЧАСТИ И АКСЕССУАРЫ К ТИСКАМ ART.1, ART. 20, ART. 30

Примеры применения магнитных планок

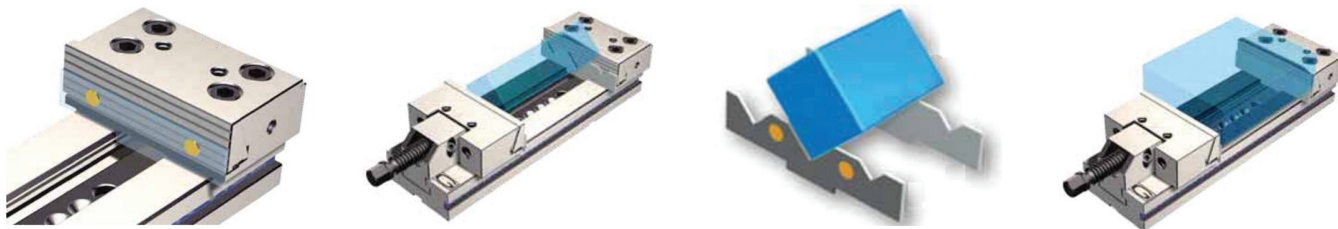

Пары прямых магнитных планок art.313

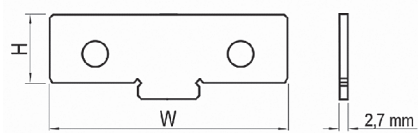

Типоразмер тисков	1	2	3	4	5	6
W, мм	100	125	150	175	200	300
H, мм	23	33	43	53	53	68
Код заказа art.313	10 01 070	10 01 071	10 01 072	10 01 073	10 01 074	10 01 075
Цена, у.е. без НДС	84,30	109,76	138,41	162,27	182,95	208,41

Наборы прямых магнитных планок: Art.310 - 6 пар в наборе, Art.311 - 10 пар в наборе

Типоразмер тисков	1	2	3	4	5	6
W, мм	100	125	150	175	200	300
H, мм	-	-	-	20	20	30
	-	-	15	25	25	35
	-	15	20	30	30	40
	-	20	25	35	35	45
	15	25	30	40	40	50
	18	28	35	45	45	54
	20	30	40	50	50	60
	23	33	43	53	53	68
	25	35	45	55	57	70
	27	37	47	57	60	75
Код заказа art.310	10 01 076	10 01 077	10 01 078	10 01 079	10 01 080	10 01 081
Цена, у.е. без НДС	342,04	429,54	520,21	617,24	687,26	793,84
Код заказа art.311	-	-	10 01 082	10 01 083	10 01 084	10 01 085
Цена, у.е. без НДС	-	-	750,89	884,52	972,01	1151,78

* В наборе могут быть любые пары планок, при заказе указывайте H.

Накладные губки для тисков серии «Standart»



Увеличенной ширины
art.130 - закаленные; Art. 130S - мягкие.

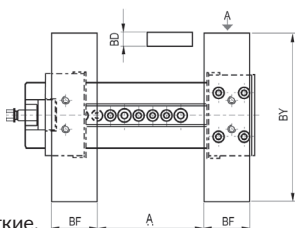

Для зажима цилиндрических заготовок.
Art.131 - закаленные; Art. 131S - мягкие.

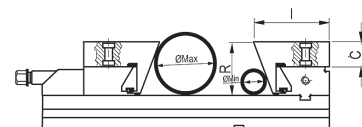

Увеличенной длины
Art.136 - закаленные; Art. 136S - мягкие.

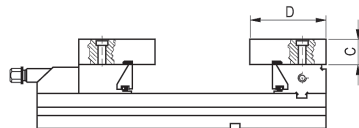

Увеличенной высоты.
Art.138 - закаленные; Art. 138S - мягкие.

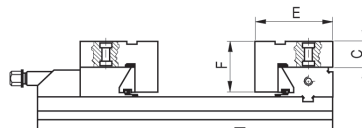

Для зажима цилиндрических заготовок в вертикальном положении
Art.150 - закаленные; Art. 150S - мягкие.

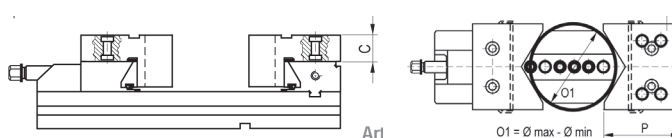

Типоразмер тисков	1	2	3	4	5	6
C, мм	32	42	52	62	67	82
D, мм	84	84	105	130	130	150
E, мм	80	88	105	110	130	135
F, мм	57	70	90	110	128	150
I, мм	95	95	123	136	170	206
BD, мм	32	42	52	62	72	82
BF, мм	80	80	105	120	128	135
BY, мм	200	250	300	350	400	600
P, мм	84	120	120	140	175	206
R, мм	60	78	90	110	128	150
O min, мм	26	32	38	45	55	75
O max, мм	160	200	240	280	360	500
Код заказа art.130	10 01 090	10 01 091	10 01 092	10 01 093	10 01 094	10 01 095
Цена, у.е. без НДС	139,99	173,40	216,36	270,44	378,62	564,76
Код заказа art.130S	10 01 100	10 01 101	10 01 102	10 01 103	10 01 104	10 01 105
Цена, у.е. без НДС	139,99	173,40	216,36	270,44	378,62	564,76
Код заказа art.131	10 01 110	10 01 111	10 01 112	10 01 113	10 01 114	10 01 115
Цена, у.е. без НДС	210,00	260,89	326,13	407,26	571,11	854,29
Код заказа art.131S	10 01 120	10 01 121	10 01 122	10 01 123	10 01 124	10 01 125
Цена, у.е. без НДС	210,00	260,89	326,13	407,26	571,11	854,29
Код заказа art.136	10 01 130	10 01 131	10 01 132	10 01 133	10 01 134	10 01 135
Цена, у.е. без НДС	66,82	84,30	105,00	128,86	179,77	267,25
Код заказа art.136S	10 01 140	10 01 141	10 01 142	10 01 143	10 01 144	10 01 145
Цена, у.е. без НДС	66,82	84,30	105,00	128,86	179,77	267,25
Код заказа art.138	10 01 150	10 01 151	10 01 152	10 01 153	10 01 154	10 01 155
Цена, у.е. без НДС	213,17	273,63	316,58	413,62	577,47	865,42
Код заказа art.138S	10 01 160	10 01 161	10 01 162	10 01 163	10 01 164	10 01 165
Цена, у.е. без НДС	213,17	273,63	316,58	413,62	577,47	865,42
Код заказа art.150	10 01 170	10 01 171	10 01 172	10 01 173	10 01 174	10 01 175
Цена, у.е. без НДС	316,58	424,75	529,74	661,80	927,46	1388,81
Код заказа art.150S	10 01 180	10 01 181	10 01 182	10 01 183	10 01 184	10 01 185
Цена, у.е. без НДС	316,58	424,75	529,74	661,80	927,46	1388,81

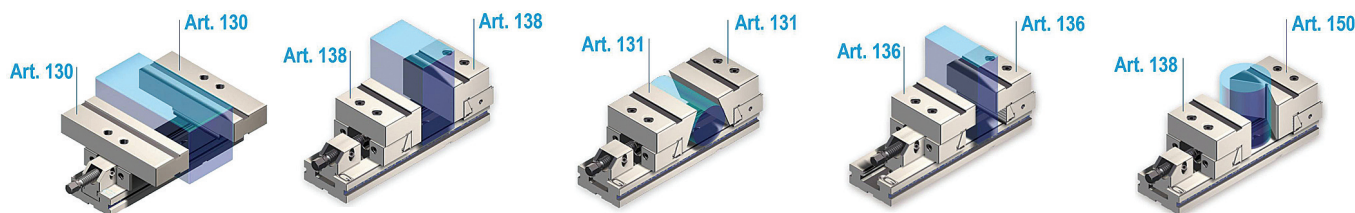

Поворотное основание для тисков серии «Standart»

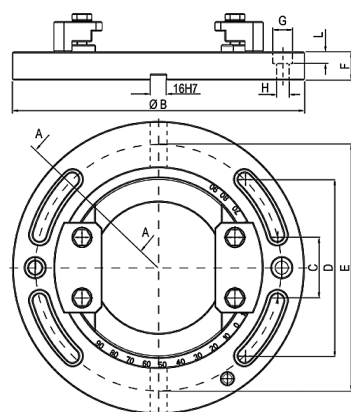

Типоразмер тисков	1	2	3	4	5	6
B, мм	180	255	290	320	370	400
C, мм	50	52	65	80	94	116
D, мм	112	146	175	200	220	240
E, мм	155	195	245	272	310	340
F, мм	20	23	28	28	34	38
G, мм	11	14	20	20	26	26
H, мм	6,5	8,5	12,5	12,5	17	17
L, мм	7	10	13	13	17	17
M, мм	12	14	20	20	26	26
N, мм	10	13	16	16	20	20
O, мм	6,5	8,5	12,5	12,5	16,5	16,5
Код заказа art.105	10 01 190	10 01 191	10 01 192	10 01 193	10 01 194	10 01 195
Цена, у.е. без НДС	493,49	550,44	653,85	717,47	1040,42	1296,55

Универсальные тиски с быстросменными губками серии StandartFlex. (Art.1A)



- Быстросменные рабочие губки, для замены губок не требуется никакого инструмента;
- Возможна установка сменных рабочих и базовых губок из закаленной стали под формирование необходимого профиля;
- Многофункциональные. Широкий выбор дополнительных губок и планок для закрепления деталей сложной формы.
- Детали зажимаются в тисках с точностью $\pm 0,02$ мм;
- Жесткие и надежные. Каждая из базовых губок изготовлена из цельной заготовки, закалена и отшлифована. Жесткое основание тисков из закаленной легированной стали;
- Быстрое закрепление. Возможно оснащение тисков гидро- или пневмоцилиндром для механизированного зажима.

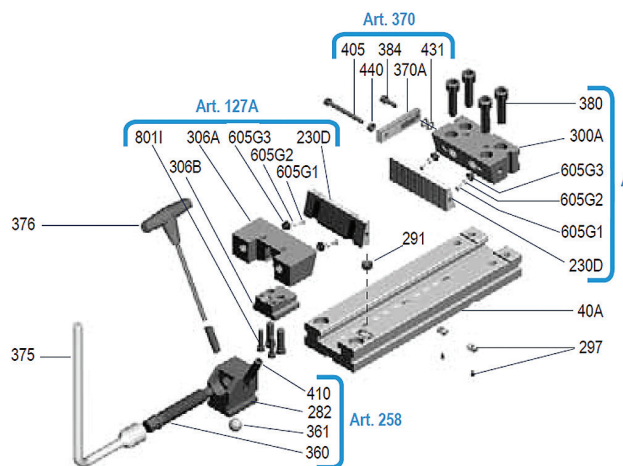
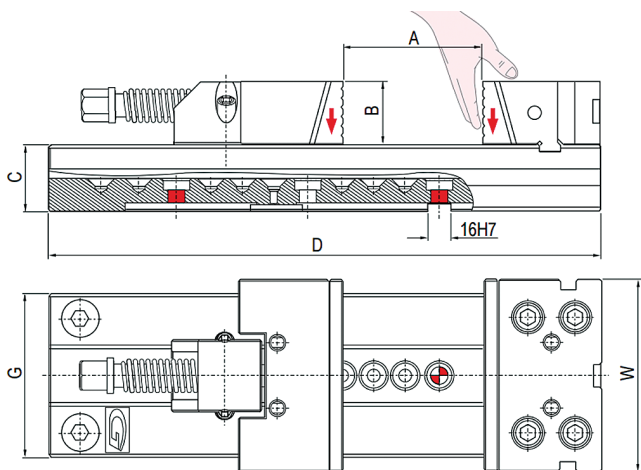

Комплект поставки:

1. Т-образный ключ; 2. Зажимной ключ; 3. Направляющие шпонки для позиционирования тисков (стандартно для т-образного паза шириной 16 мм, если ширина паза отличается, указывайте это при заказе); 4. Упор.

Типоразмер тисков	1		2		3		4			5	
Ширина губок, W	96	121	146				171			196	
Макс. расход губок, A	100	150	200	300	200	300	400	500	200	300	
B1, мм	28	38	48				58			63	
C, мм	35	40	50				58			70	
D, мм	270	345	420	520	455	555	655	755	495	595	
E, мм	320	410	500	600	530	630	730	830	580	680	
F, мм	16	16	16				16			16	
G, мм	75	95	125				145			170	
J, мм	77,9	77,9	89,4				96,9			113,4	
Вес, кг	6,8	12,9	25,5	29	37	42	47	52	64	69	
Код заказа	10 01 200	10 01 201	10 01 202	10 01 203	10 01 204	10 01 205	10 01 206	10 01 207	10 01 208	10 01 209	
Цена, у.е. без НДС	733,14	774,26	997,60	1132,98	1383,73	1318,97	1575,12	1741,70	1488,81	1580,23	

Типоразмер тисков	5					6					
Ширина губок, W		196					296				
Макс. расход губок, A	400	500	600	200	300	400	500	600	700	800	
B1, мм		63					78				
C, мм		70					78				
D, мм	695	795	895	535	635	735	835	935	1035	1135	
E, мм	780	880	980	630	730	830	930	1030	1130	1230	
F, мм		16					16				
G, мм		170					195				
J, мм		113,4					120,4				
Вес, кг	74	79	84	95	105	115	125	135	145	155	
Код заказа	10 01 210	10 01 211	10 01 212	10 01 213	10 01 214	10 01 215	10 01 216	10 01 217	10 01 218	10 01 219	
Цена, у.е. без НДС	1737,95	2834,70	3493,46	2951,61	3412,45	3865,87	4349,31	5618,90	6193,19	6743,63	

* Комплект поставки: 1. Т-образный ключ; 2. Зажимной ключ; 3. Направляющие шпонки для позиционирования тисков (стандартно для Т-образного паза шириной 16 мм, если ширина паза отличается, указывайте это при заказе); 4. Упор.

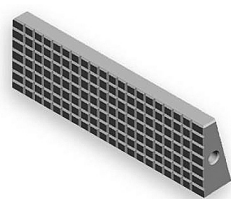
ЗАПАСНЫЕ ЧАСТИ И АКСЕССУАРЫ К ТИСКАМ «STANDARTFLEX» (ART.1A)
Быстросменные рабочие губки для тисков «StandartFlex»

Закаленные губки с сетчатой насечкой art.230D (входят в комплектацию тисков)

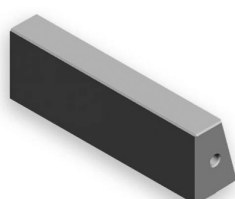

Сырые губки гладкие art.230B (заказываются отдельно)

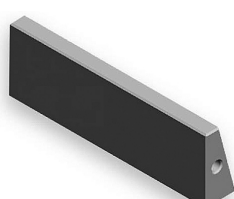

Закаленные губки гладкие art.230C (заказываются отдельно)



Закаленные губки с уступом art.230E (заказываются отдельно)

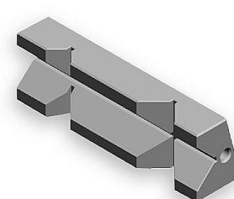

Закаленные призматические губки art.230F (заказываются отдельно)

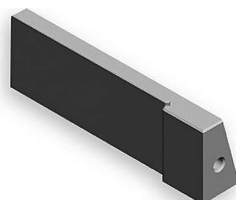
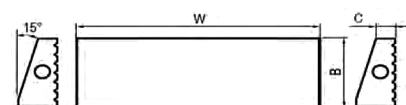
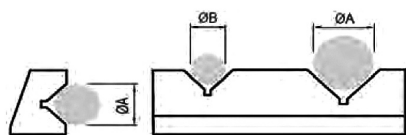

Закаленные губки с упором art.230G (заказываются отдельно)



Закаленные губки с радиусным выступом art.230H (заказываются отдельно)

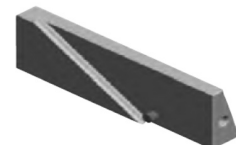

Закаленные губки с опорой 30° или 45° art.230M (заказываются отдельно)

Типоразмер тисков	1	2	3	4	5	6
W, мм	95	120	145	170	195	295
A Ø min/max	6/16	9/24	13/38	15/40	15/42	15/42
B Ø min/max	4/10	7/18	9/24	9/24	9/24	9/24

Типоразмер тисков	1	2	3	4	5	6
W, мм	95	120	145	170	195	295
B, мм	28	38	48	58	63	78
C, мм	9	11	11	11	14	14

Код заказа art.230B	10 01 220	10 01 221	10 01 222	10 01 223	10 01 224	10 01 225
Цена, у.е. без НДС	92,27	100,22	120,91	152,73	216,36	284,76
Код заказа art.230C	10 01 230	10 01 231	10 01 232	10 01 233	10 01 234	10 01 235
Цена, у.е. без НДС	114,55	125,68	151,13	189,31	270,44	356,35
Код заказа art.230D	10 01 240	10 01 241	10 01 242	10 01 243	10 01 244	10 01 245
Цена, у.е. без НДС	114,55	125,68	151,13	189,31	270,44	356,35
Код заказа art.230E	10 01 250	10 01 251	10 01 252	10 01 253	10 01 254	10 01 255
Цена, у.е. без НДС	114,55	125,68	151,13	189,31	270,44	356,35
Код заказа art.230F	10 01 260	10 01 261	10 01 262	10 01 263	10 01 264	10 01 265
Цена, у.е. без НДС	149,54	163,85	195,67	248,11	349,99	462,95
Код заказа art.230G	10 01 270	10 01 271	10 01 272	10 01 273	10 01 274	10 01 275
Цена, у.е. без НДС	114,55	125,68	151,13	189,31	270,44	356,35
Код заказа art.230H	10 01 280	10 01 281	10 01 282	10 01 283	10 01 284	10 01 285
Цена, у.е. без НДС	114,55	125,68	151,13	189,31	270,44	356,35
Код заказа art.230M	10 01 290	10 01 291	10 01 292	10 01 293	10 01 294	10 01 295
Цена, у.е. без НДС	149,54	163,85	195,67	248,11	349,99	462,95

* При заказе губок с угловой опорой art.230M указывайте угол опоры.

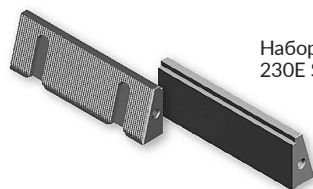
Наборы губок с уступом для тисков «StandartFlex» (Art.1A)

Набор губок art.230E Set

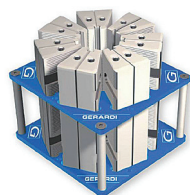

Набор губок art.230E Set вместе с подставкой art.320



Подставка art.320

Типоразмер тисков	1	2	3	4	5	6
W, мм	95	120	145	170	195	295
B, мм	28	38	48	58	63	78
H1, мм	3	3	3	3	3	3
	5	5	5	5	5	5
	8	8	8	8	10	10
	13	13	13	13	13	13
	-	18	18	18	18	18
	-	23	23	23	23	23
H, мм	-	-	28	28	28	28
	23	33	43	53	53	68
Число пар губок в наборе	4	6	7	7	7	7
Набор рабочих сменных губок	10 01 300	10 01 301	10 01 302	10 01 303	10 01 304	10 01 305
Цена, у.е. без НДС	545,66	902,02	1263,14	1586,09	2259,02	2989,22
Набор рабочих сменных губок с подставкой	10 01 310	10 01 311	10 01 312	10 01 313	10 01 314	10 01 315
Цена, у.е. без НДС	607,71	976,79	1347,46	1681,54	2370,37	3133,98
Подставка	10 01 320	10 01 321	10 01 322	10 01 323	10 01 324	10 01 325
Цена, у.е. без НДС	92,16	109,76	125,68	143,17	167,04	200,45

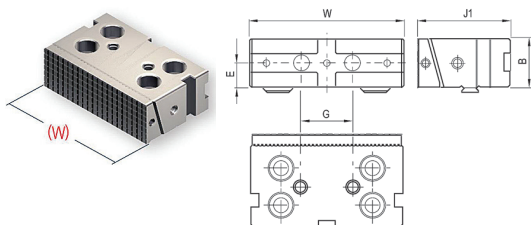

Неподвижная базовая губка art. 120A с быстросменной рабочей губкой art. 230D

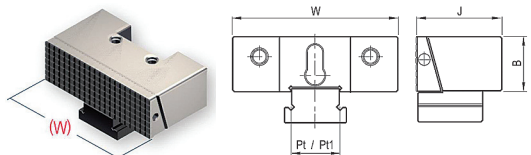

Подвижная базовая губка art. 127A с быстросменной рабочей губкой art. 230D

Типоразмер тисков	1	2	3	4	5	6
W, мм	96	121	146	171	196	296
B, мм	28	38	48	58	63	78
E, мм	14	19	25	27	30	47
G, мм			50	50	50	50
J, мм	21	28	41	51	61	120
J1, мм	19	26	39	49	49	120,39
Pt, мм	77,9	77,9	89,4	96,9	113,4	71
Pt1, мм	50	60	80	90	100	69
Код заказа art. 120A	10 01 330	10 01 331	10 01 332	10 01 333	10 01 334	10 01 335
Цена, у.е. без НДС	249,77	318,17	380,22	447,03	642,70	987,92
Код заказа art. 127A	10 01 340	10 01 341	10 01 342	10 01 343	10 01 344	10 01 345
Цена, у.е. без НДС	249,77	318,17	380,22	447,03	642,70	987,92

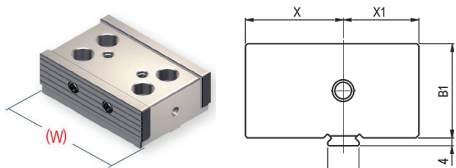

«Сырая» неподвижная базовая губка art. 160 для формирования специального рабочего профиля.

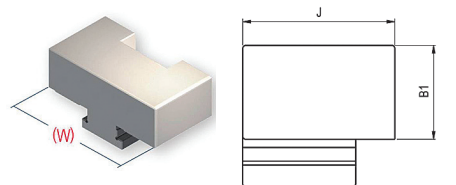

«Сырая» подвижная базовая губка art. 166 для формирования специального рабочего профиля.

Типоразмер тисков	1	2	3	4	5	6
W, мм	96	121	146	171	196	296
B1, мм	28	38	48	58	63	78
J, мм	50	60	80	90	100	120
X, мм	42,4	42,4	50,9	55,4	66,4	73,1
X1, мм	35,5	35,5	36,5	41,5	47	47
Код заказа art. 160	10 01 350	10 01 351	10 01 352	10 01 353	10 01 354	10 01 355
Цена, у.е. без НДС	192,50	244,99	292,71	345,23	491,57	758,85
Код заказа art. 166	10 01 360	10 01 361	10 01 362	10 01 363	10 01 364	10 01 365
Цена, у.е. без НДС	192,50	244,99	292,71	345,23	491,57	758,85

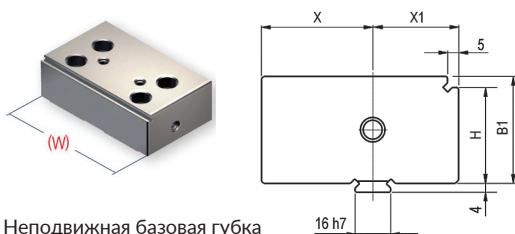

Неподвижная базовая губка art. 200 из закаленной стали с уступом.

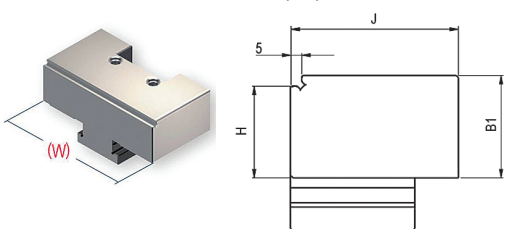

Подвижная базовая губка art. 208 из закаленной стали с уступом.

Типоразмер тисков	1	2	3	4	5	6
W, мм	96	121	146	171	196	296
B1, мм	28	38	48	58	63	78
H, мм	23	33	43	53	53	68
J, мм	50	60	80	90	100	120
X, мм	42,4	42,4	50,9	55,4	66,4	73,1
X1, мм	35,5	35,5	36,5	41,5	47	47
Код заказа art. 200	10 01 370	10 01 371	10 01 372	10 01 373	10 01 374	10 01 375
Цена, у.е. без НДС	192,50	244,99	292,71	345,23	491,57	758,85
Код заказа art. 208	10 01 380	10 01 381	10 01 382	10 01 383	10 01 384	10 01 385
Цена, у.е. без НДС	192,50	244,99	292,71	345,23	491,57	758,85

- Устанавливается между подвижной и неподвижной губками тисков;
- Изготовлена из закаленной стали, максимальный и минимальный диаметр заготовок уточняйте при заказе.

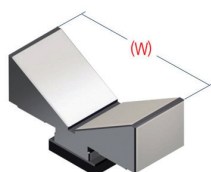

Призматическая опора для базирования цилиндрических заготовок в тисках Art.152

Типоразмер тисков	1	2	3	4	5	6
W, мм	74	94	124	144	169	194
B1, мм	28	38	48	58	63	78
Ø min/max	По запросу. Указывайте при заказе.					
Код заказа art.152	10 01 390	10 01 391	10 01 392	10 01 393	10 01 394	10 01 395
Цена, у.е. без НДС	310,22	388,16	472,49	552,03	682,79	1019,74

МОДУЛЬНЫЕ ЭЛЕМЕНТЫ СЕРИИ «STANDART»

- Имеют все преимущества тисков серии «Standart»;
- Используются в любых комбинациях, в том числе с тисками Standart со снятой подвижной или неподвижной базовой губкой;
- Совместимы с комплектующими для тисков серии Standart;
- Крепление при помощи прижимов или винтами за отверстия.

Элементы с подвижной базовой губкой Art.102

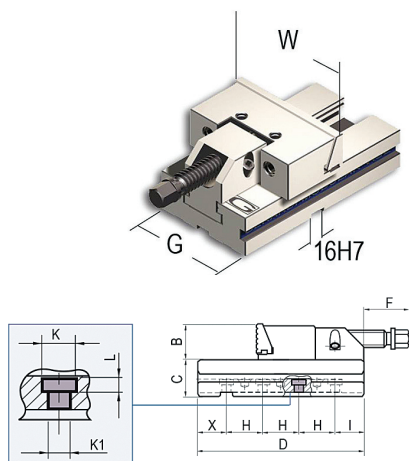

Типоразмер тисков	1	2	3	4	5	6
W, мм	100	125	150	175	200	300
B, мм	30	40	50	60	65	80
C, мм	35	40	50	58	70	78
D, мм	140	160	230	240	300	350
F, мм	55	83	82	62	92	70
G, мм	75	95	125	145	170	195
H, мм	40	40	50	50	100	100
I, мм	29	39	40	82,5	69	83
K1 Ø, мм	6,5	8,5	13	13	17	17
K Ø, мм	10,5	13,5	19	19	26	26
L, мм	4,5	5,5	8,5	8,5	17	17
X, мм	31	41	40	57,5	31	67
Вес, кг	3,4	6,3	14,2	20,8	35	60
Число отверстий K1	3	3	4	3	5	5
Код заказа GERARDI	10 01 400	10 01 401	10 01 402	10 01 403	10 01 404	10 01 405
Цена, у.е. без НДС	459,88	572,71	720,66	844,74	1258,36	1947,20
Код заказа ALLGRIP	50 01 400	50 01 401	50 01 402	50 01 403	50 01 404	50 01 405
Цена, у.е. без НДС	369,75	429,30	488,49	559,78	697,28	по запросу

Элемент с неподвижной базовой губкой Art.103

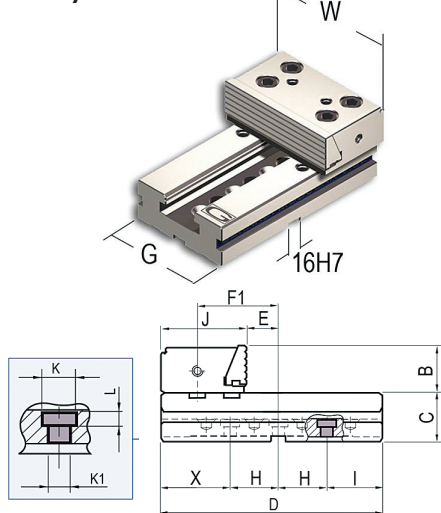

Типоразмер тисков	1	2	3	4	5	6
W, мм	100	125	150	175	200	300
B, мм	30	40	50	60	65	80
C, мм	35	40	50	58	70	78
D, мм	140	160	230	240	300	350
J, мм	77,9	77,9	89,4	96,9	113,4	120,4
E, мм	33,6	33,6	33,6	33,6	33,6	33,6
F1, мм	76	76	84,5	89	100	107
G, мм	75	95	125	145	170	195
H, мм	40	40	50	50	100	100
I, мм	29	49	57,5	61	55	98
K1 Ø, мм	6,5	8,5	13	13	17	17
K Ø, мм	10,5	13,5	19	19	26	26
L, мм	4,5	5,5	8,5	8,5	17	17
X, мм	31	31	72,5	29	45	52
Вес, кг	3,3	5,8	12,6	17,8	29,8	50,5
Число отверстий K1	3	3	3	4	5	5
Код заказа GERARDI	10 01 410	10 01 411	10 01 412	10 01 413	10 01 414	10 01 415
Цена, у.е. без НДС	399,31	497,94	650,65	720,66	1185,19	1846,99
Код заказа ALLGRIP	50 01 410	50 01 411	50 01 412	50 01 413	50 01 414	50 01 415
Цена, у.е. без НДС	298,77	350,61	397,58	488,49	659,4	по запросу

Элемент с двусторонней неподвижной базовой губкой Art. 104

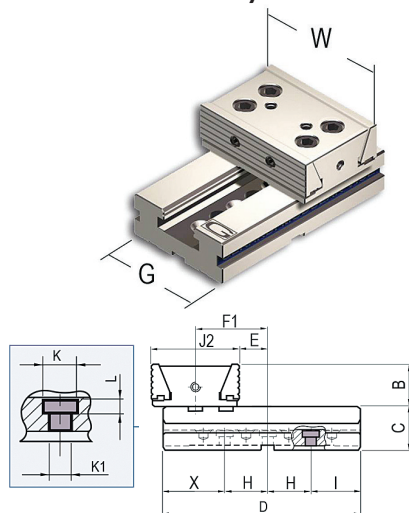

Типоразмер тисков	1	2	3	4	5	6
W, мм	100	125	150	175	200	300
B, мм	30	40	50	60	65	80
C, мм	35	40	50	58	70	78
D, мм	140	160	230	240	300	350
J2, мм	84,8	84,8	101,8	110,8	132,8	146,8
E, мм	33,6	33,6	33,6	33,6	33,6	33,6
F1, мм	76	76	84,5	89	100	107
G, мм	75	95	125	145	170	195
H, мм	40	40	50	50	100	100
I, мм	29	49	57,5	61	55	98
K1 Ø, мм	6,5	8,5	13	13	17	17
K Ø, мм	10,5	13,5	19	19	26	26
L, мм	4,5	5,5	8,5	8,5	17	17
X, мм	31	31	72,5	29	45	52
Вес, кг	3,4	6	13,3	18,8	30	52,5
Число отверстий K1	3	3	3	4	5	5
Код заказа GERARDI	10 01 420	10 01 421	10 01 422	10 01 423	10 01 424	10 01 425
Цена, у.е. без НДС	450,21	580,66	763,61	855,88	1387,22	2120,60

 СТАНОЧНЫЕ
ТИСКИ
STANDART

 ТИСКИ
MULTITASKING

 МНОГОМЕСТ-
НЫЕ ТИСКИ
MULTIFLEX

 ПНЕВМАТИЧЕ-
СКИЕ ТИСКИ

 ТИСКИ
С ЭЛЕКТРО-
ПРИВОДОМ

 СИЛОВЫЕ
ТИСКИ

 ГИДРАВЛИЧЕ-
СКИЕ ТИСКИ

 НАКЛОННО-
ПОВОРОТНЫЕ
ТИСКИ

 ПРЕЦИЗИОН-
НЫЕ САМОЦЕН-
ТРИРУЮЩИЕ
ТИСКИ

 СИНУСНЫЕ
ТИСКИ

 СВЕРЛИЛЬНЫЕ
И ШЛИФ-
ВАЛЬНЫЕ
ТИСКИ

 ВЕРТИКАЛЬ-
НЫЕ КОЛОННЫЕ
ТИСКИ

Элемент с подвижной базовой губкой Art. 102i

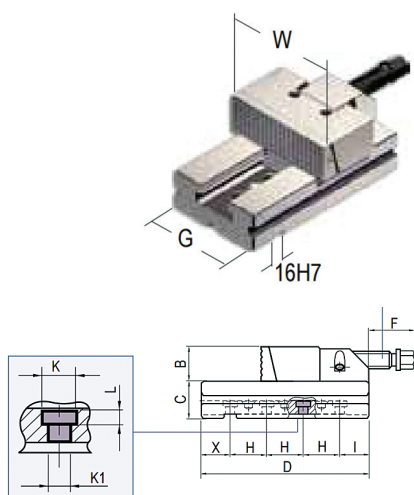

Типоразмер тисков	1	2	3	4	5	6
W, мм	96	121	146	171	196	296
B, мм	28	38	48	58	63	78
C, мм	35	40	50	58	70	78
D, мм	140	160	230	240	300	350
F, мм	55	83	82	62	92	70
G, мм	75	95	125	145	170	195
H, мм	40	40	50	50	100	100
I, мм	29	39	40	82,5	69	83
K1 Ø, мм	6,5	8,5	13	13	17	17
K Ø, мм	10,5	13,5	19	19	26	26
L, мм	4,5	5,5	8,5	8,5	17	17
X, мм	31	41	40	57,5	31	67
Вес, кг	3,4	6,3	14,2	20,8	35	60
Число отверстий K1	3	3	4	3	5	5
Код заказа GERARDI	10 01 430	10 01 431	10 01 432	10 01 433	10 01 434	10 01 435
Цена, у.е. без НДС	510,67	634,75	800,19	938,60	1398,36	2161,97

Элемент с неподвижной базовой губкой, Art. 103i

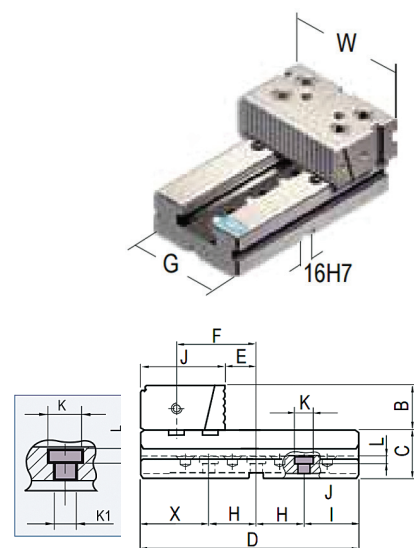

Типоразмер тисков	1	2	3	4	5	6
W, мм	96	121	146	171	196	296
A, мм	140	160	230	240	300	350
B, мм	28	38	48	58	63	78
C, мм	35	40	50	58	70	78
D, мм	77,9	77,9	89,4	96,9	113,4	120,4
E, мм	33,6	33,6	33,6	33,6	33,6	33,6
F, мм	76	76	84,5	89	100	107
H, мм	40	40	50	50	100	100
I, мм	29	49	57,5	61	55	98
K1 Ø, мм	6,5	8,5	13	13	17	17
K Ø, мм	10,5	13,5	19	19	26	26
L, мм	4,5	5,5	8,5	8,5	17	17
X, мм	31	31	72,5	29	45	52
Вес, кг	3,3	5,8	12,6	17,8	29,8	50,5
Число отверстий K1	3	3	3	4	5	5
Код заказа GERARDI	10 01 440	10 01 441	10 01 442	10 01 443	10 01 444	10 01 445
Цена, у.е. без НДС	443,85	553,61	722,25	800,19	1317,22	2051,44

Элемент с двусторонней неподвижной базовой губкой Art. 104i

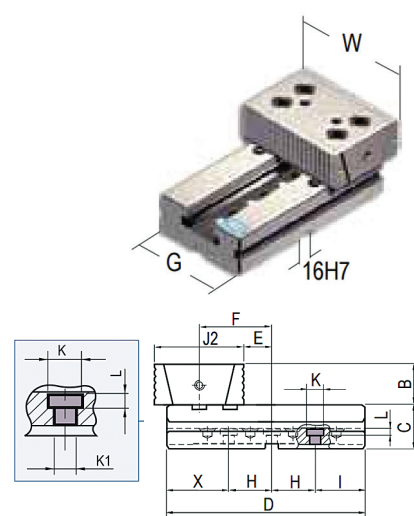

Типоразмер тисков	1	2	3	4	5	6
W, мм	96	121	146	171	196	296
A, мм	140	160	230	240	300	350
B, мм	28	38	48	58	63	78
C, мм	35	40	50	58	70	78
D, мм	84,8	84,8	101,8	110,8	132,8	146,8
E, мм	33,6	33,6	33,6	33,6	33,6	33,6
F, мм	76	76	84,5	89	100	107
H, мм	40	40	50	50	100	100
I, мм	29	49	57,5	61	55	98
K1 Ø, мм	6,5	8,5	13	13	17	17
K Ø, мм	10,5	13,5	19	19	26	26
L, мм	4,5	5,5	8,5	8,5	17	17
X, мм	31	31	72,5	29	45	52
Вес, кг	3,4	6	13,3	18,8	30	52,5
Число отверстий K1	3	3	3	4	5	5
Код заказа GERARDI	10 01 450	10 01 451	10 01 452	10 01 453	10 01 454	10 01 455
Цена, у.е. без НДС	499,53	660,21	849,52	951,33	1541,53	2356,06

* Элементы укомплектованы сменными рабочими губками Art. 230.

ПРИМЕРЫ ИСПОЛЬЗОВАНИЯ МОДУЛЬНЫХ ЭЛЕМЕНТОВ



Закрепление больших заготовок.

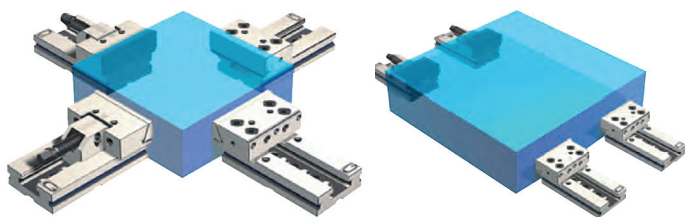

Закрепление заготовок среднего размера.

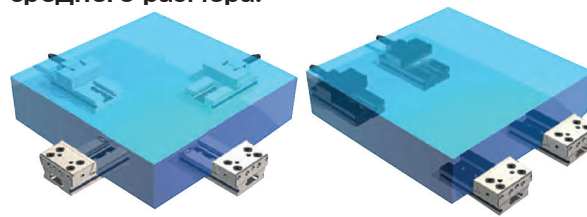

Использование комбинации тисков art.1 и модульного элемента с подвижной губкой.

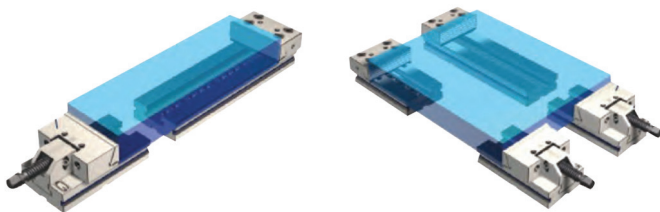

Элемент с двусторонней губкой и два элемента с подвижными базовыми губками.



ЗАПАСНЫЕ ЧАСТИ И АКСЕССУАРЫ

Комплект для закрепления тисков на столе станка

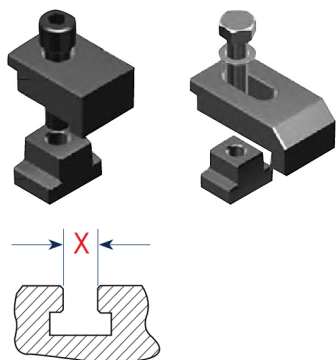

Типоразмер тисков	1-2				3-4		5-6	
Прижим	1xM8	1xM10	1xM12	1xM16	2xM12	2xM16	3xM12	3xM16
X (Т-паз стола)*	18	16	18	18	18	18	16	18
Код заказа	10 01 508	10 01 510	10 01 512	10 01 516	10 01 522	10 01 526	10 01 532	10 01 536
Цена, у.е. без НДС	52,48	52,48	52,48	52,48	67,48	67,48	103,73	103,73

* Комплектация: Прижим, Т-гайка и винт.
Т-гайки для других размеров Т-пазов (размер X) возможны по запросу.

Направляющие шпонки для позиционирования можно найти в 17 разделе

Блок подвижных губок



Предварительное закрепление подвижной губки осуществляется при помощи зажима, 2х фиксирующих винтов Т-образным ключом. Винты фиксируют позиционирующий элемент (шарик) в углублении на основании тисков.

- ! Будьте осторожны, шарик не должен быть прижат к углублению с большим усилием, это приведет к заклиниванию системы крепления. Для гарантированного предотвращения этого используйте пластиковые предохранительные вставки art.291

10.2. МНОГОФУНКЦИОНАЛЬНЫЕ ТИСКИ СЕРИИ MULTITASKING

Самоцентрирующиеся тиски для 5-ти осевой обработки серии Multitasking
(Art.640)

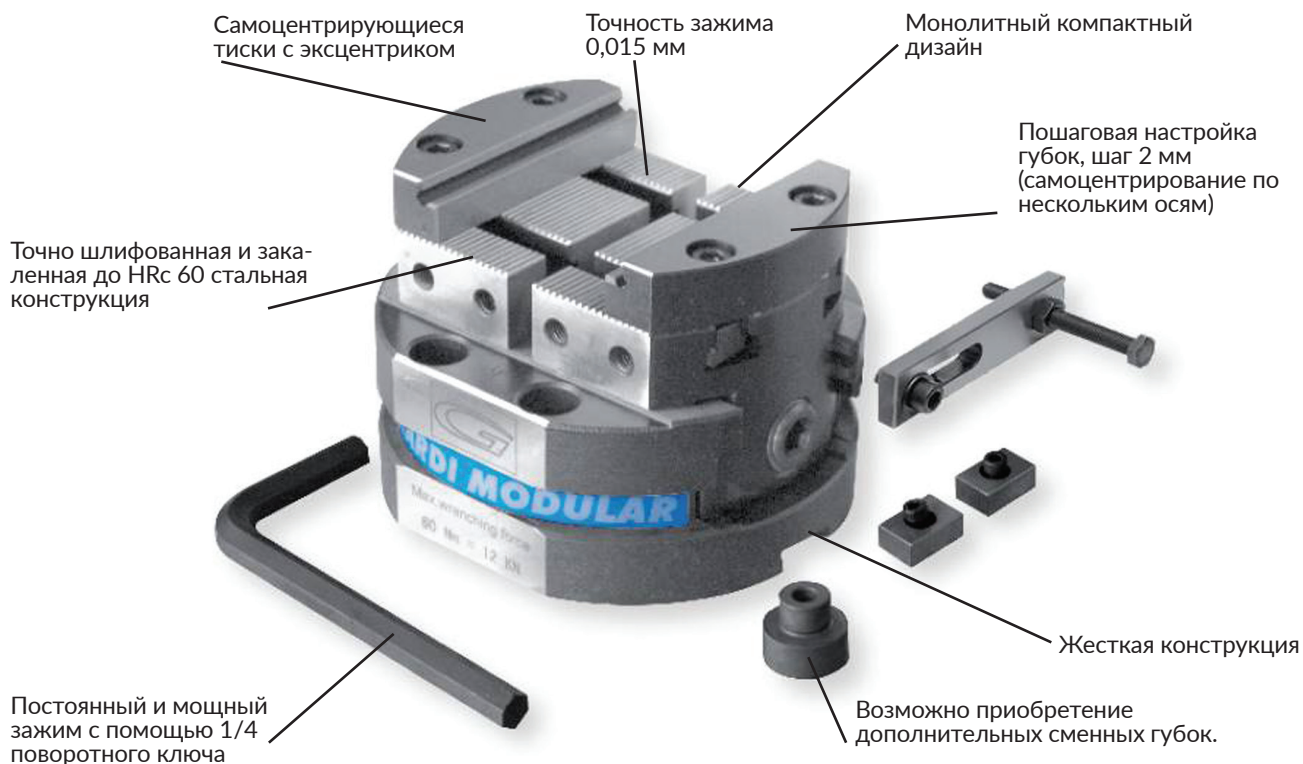

Самоцентрирующиеся (эксцентрикые) тиски Тип 1 и 2 (Art. 640)

Ручное управление, механический зажим

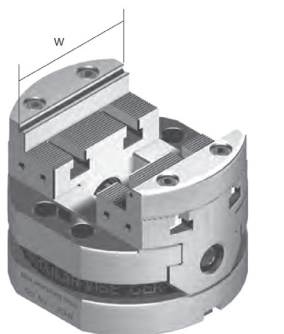

Пример заказа: Art.640 тип 1 (установочные шпонки 18мм + установочный штифт 40мм)

Стандартный комплект поставки:
1 ключ (Art.377);
1 стопор Art.370;
1 пара установочных шпонок Art.297;
1 установочный штифт Art.640P (размеры по запросу).

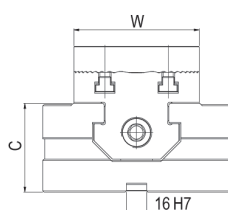
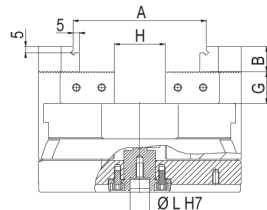
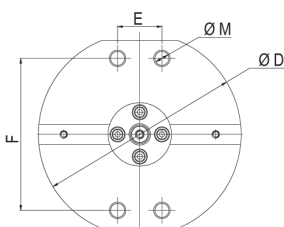
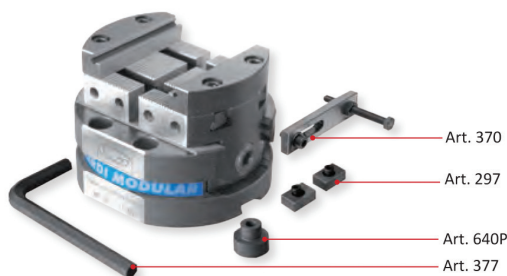

	Тип 1	Тип 2
A, мм	65	104
W, мм	74	99
B, мм	15	20
C, мм	50	70
Ø D, мм	120	160
E, мм	35	35
F, мм	92	120
G, мм	20	25
H, мм	20	40
Ø L, мм	12	15
M, мм	9	11
kg	4,9	11
kN	16	20
Код заказа	10 02 001	10 02 002
Цена, у.е. без НДС	1413,97	1738,94

Губки для тисков Art.640 (тип 1 и 2)

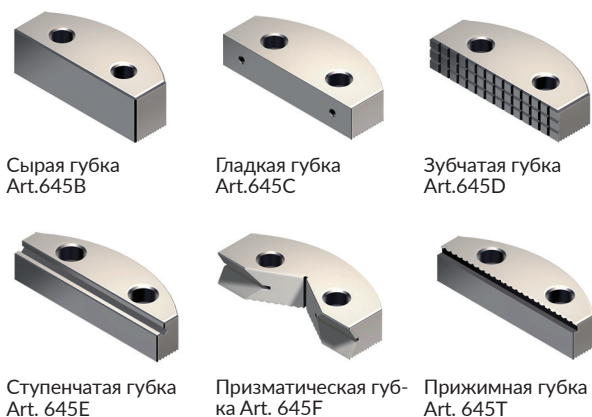

		Тип 1	Тип 2
Сырая губка Art.645B	Код заказа	10 02 010	10 02 016
	Цена, у.е. без НДС	128,20	152,24
Гладкая губка Art.645C	Код заказа	10 02 011	10 02 017
	Цена, у.е. без НДС	128,20	152,24
Зубчатая губка Art.645D	Код заказа	10 02 012	10 02 018
	Цена, у.е. без НДС	128,20	152,24
Ступенчатая губка Art. 645E	Код заказа	10 02 013	10 02 019
	Цена, у.е. без НДС	144,23	168,26
Призматическая губка Art. 645F	Код заказа	10 02 014	10 02 020
	Цена, у.е. без НДС	160,25	184,29
Прижимная губка Art. 645T	Код заказа	10 02 015	10 02 021
	Цена, у.е. без НДС	160,25	184,29

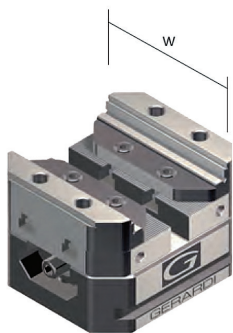
 Самоцентрирующиеся (или эксцентриковые) тиски Тип 3А и В (Art. 640)
 Ручное управление, механический зажим

	Тип 3А
A, мм	108
A1, мм	20
W, мм	138
B, мм	30
C, мм	58
D, мм	166
E, мм	120
kg	13
kN	30
Код заказа	10 02 025
Цена, у.е. без НДС	2337,50

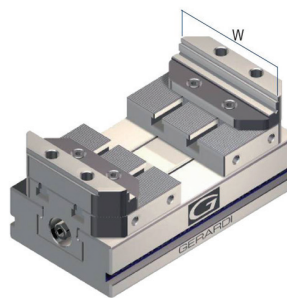

	Тип 3В
A, мм	208
A1, мм	60
W, мм	138
B, мм	30
C, мм	58
D, мм	266
E, мм	200
kg	20
kN	30
Код заказа	10 02 026
Цена, у.е. без НДС	2450,00

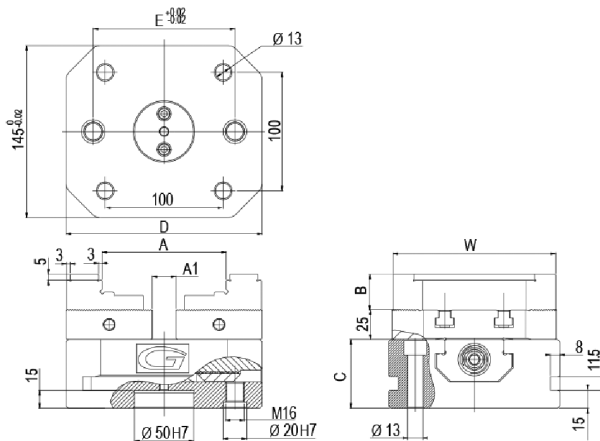

Пример заказа: Art.640 тип 3 x 166
 (Прямой штифт 16мм + установочный штифт 40мм)

Стандартный комплект поставки:
 1 ключ (Art.375);
 1 Т-образный ключ Art.376;
 1 стопор Art.370;
 1 прямой штифт Art.79;
 1 установочный штифт Art.640P
 (размеры по запросу)

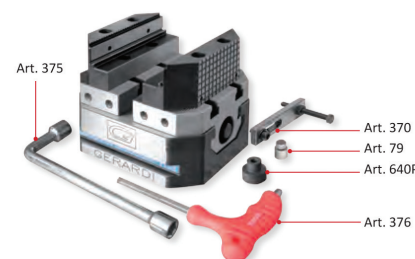

Губки для Art.640 (тип 3 А и В)



		Тип 3А и 3В
Сырая губка Art.645B	Код заказа	10 02 030
	Цена, у.е. без НДС	200,31
Гладкая губка Art.645C	Код заказа	10 02 031
	Цена, у.е. без НДС	200,31
Зубчатая губка Art.645D	Код заказа	10 02 032
	Цена, у.е. без НДС	216,34
Ступенчатая губка Art. 645E	Код заказа	10 02 033
	Цена, у.е. без НДС	216,34
Призматическая губка Art. 645F	Код заказа	10 02 034
	Цена, у.е. без НДС	232,36
Прижимная губка Art. 645T	Код заказа	10 02 035
	Цена, у.е. без НДС	232,36

Самоцентрирующиеся тиски серии CompactGrip с переворачиваемыми губками (Art. 650)

Идеально подходят для работы на 5-осевых обрабатывающих центрах



Тиски Art.650 min 1

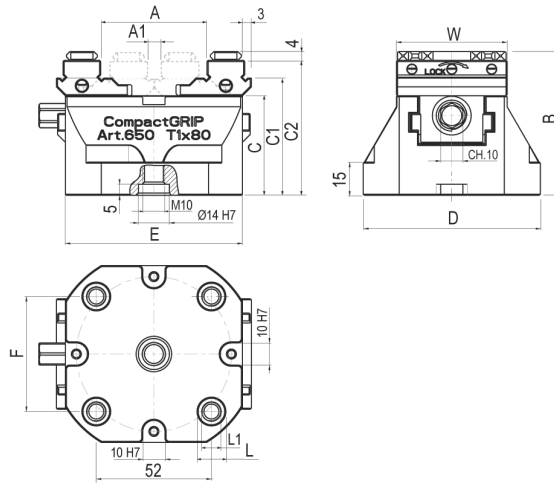
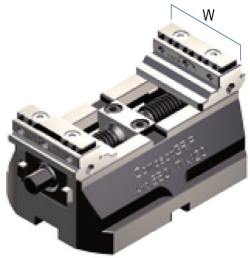

Стандартный комплект поставки тисков Art.650:
 1 Зажимной ключ Art.375;
 1 упор для заготовок Art.370EM;
 1 пара самоцентрирующихся шпонок Art.297;
 2 позиционирующих шпонки Art.650G;
 1 калиброванный центрирующий палец Art.79, или Art.640P.

Тип 1			
A	54	94	134
A1		6	
W		50	
B		65	
C		45	
C1		53	
C2		61	
D		80	
E	80	120	160
F		52	
L		12	
L1		M8	
Вес, кг	1,8	2,6	3,4
Код заказа	10 02 110	10 02 111	10 02 112
Цена у.е. без НДС	827,64	954,69	1081,74

Тиски Art.650 min 2

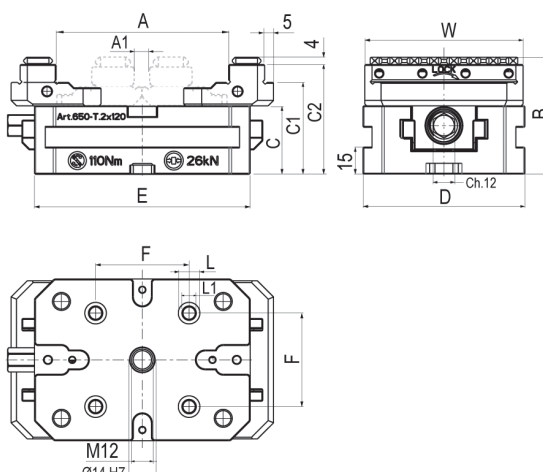
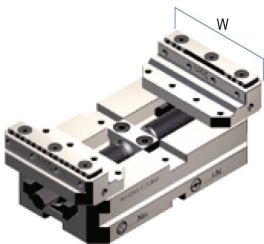

Тип 2				
A	96	136	176	216
A1		10		
W		88		
B		65		
C		38		
C1		51		
C2		61		
D		90		
E	120	160	200	240
F		52		
L		12		
L1		M8		
Вес, кг	3,6	4,4	5,2	5,8
Код заказа	10 02 120	10 02 121	10 02 122	10 02 123
Цена у.е. без НДС	1017,61	1144,66	1271,71	1398,76

Тиски Art.650 min 3

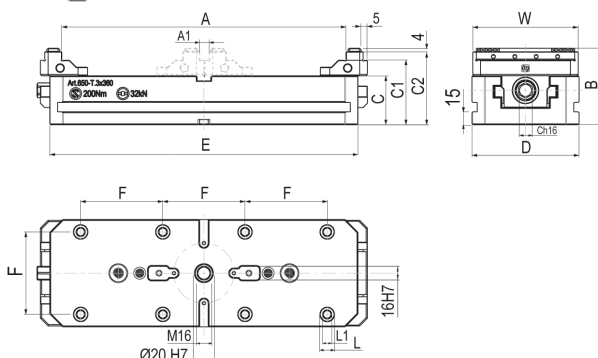
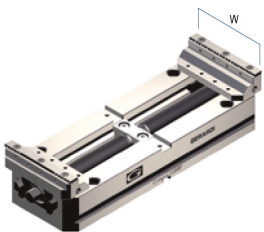

Тип 3					
A	133	183	233	283	333
A1		10			
W		123			
B		89			
C		57			
C1		75			
C2		85			
D		125			
E	160	210	260	310	360
F		96			
L		16			
L1		M10			
Вес, кг	9,1	10,9	12,8	14,8	17
Код заказа	10 02 130	10 02 131	10 02 132	10 02 133	10 02 134
Цена у.е. без НДС	1652,86	1906,96	2162,27	2543,42	2797,52

Комплектующие для тисков Art.650



	Изображение	Тип 1			Тип 2				Тип 3				
		10 02 140	10 02 141	10 02 142	10 02 143	10 02 144	10 02 145	10 02 146	10 02 147	10 02 148	10 02 149	10 02 150	10 02 151
Подставка Art. 651H		542,09	670,17	813,14	813,14	813,14	813,14	1020,15	957,60	957,60	1455,01	1504,15	2016,46
Цена, у.е. без НДС													
Быстросменная плита Art. 660		10 02 161				10 02 163							
Цена, у.е. без НДС		981,43				981,43				1413,31			
Накладная зубчатая планка Art. 650T G01 (шаг зуба 1,5 мм)		10 02 171	10 02 172			10 02 173							
Цена, у.е. без НДС		102,76	102,76			102,76							
Накладная зубчатая планка Art. 650T G02 (шаг зуба 2 мм)		10 02 181	10 02 182			10 02 183							
Цена, у.е. без НДС		102,76	102,76			102,76							
Накладная зубчатая планка Art. 650T G11 (шаг зуба 11 мм)		10 02 191	10 02 192			10 02 193							
Цена, у.е. без НДС		102,76	102,76			102,76							

Самоцентрирующиеся тиски тип 1 и 2 (Art. 640J)

Ручное управление, механический зажим

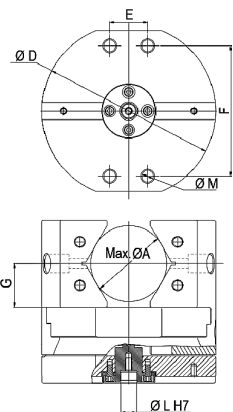

Пример заказа: Art.640 тип 2 x 166 (Установочная шпонка 16мм + установочный штифт 30мм)

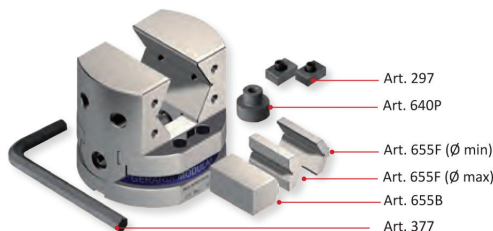
 Стандартный комплект поставки:
 1 шестигранный ключ (Art.377);
 1 стопор Art.370;
 2 пары зажимных планок Art.655F (всего 4 шт);
 1 пара сырых зажимных планок Art.655B;
 1 пара установочных шпонок Art.297;
 1 установочный штифт Art.640P (размеры по запросу).

	Тип 1	Тип 2
Ø A	30/45	45/70
W	74	99
B	60	80
C	50	70
D	120	160
E	35	35
F	92	120
G	30	40
Ø L	12	15
M	9	11
kg	5	10
kN	20	26
Код заказа	10 02 050	10 02 051
Цена, у.е. без НДС	2453,44	2999,90

Губки для Art.640J (тип 1 и 2)



	Тип 1	Тип 2
Сырая зажимная планка Art.655B	Код заказа 10 02 055 Цена, у.е. без НДС 96,16	Код заказа 10 02 056 Цена, у.е. без НДС 112,18
Гладкая зажимная планка Art.655C	Код заказа 10 02 057 Цена, у.е. без НДС 112,18	Код заказа 10 02 058 Цена, у.е. без НДС 128,20
Зубчатая зажимная планка Art.655D	Код заказа 10 02 059 Цена, у.е. без НДС 112,18	Код заказа 10 02 060 Цена, у.е. без НДС 128,20
Призматическая зажимная планка Art. 655F	Код заказа Ø 10-25 10 02 061 Цена, у.е. без НДС 128,20	Код заказа Ø 10-30 10 02 062 Ø 15-35 10 02 063 Ø 25-45 10 02 064 Цена, у.е. без НДС 144,23
Призматические цельные губки Art. 655J	Код заказа 10 02 065 Цена, у.е. без НДС 592,93	Код заказа 10 02 066 Цена, у.е. без НДС 745,16

 СТАНОЧНЫЕ
ТИСКИ
STANDART

 ТИСКИ
MULTITASKING

 МНОГОМЕСТ-
НЫЕ ТИСКИ
MULTIFLEX

 ПНЕВМАТИЧЕ-
СКИЕ ТИСКИ

 ТИСКИ
С ЭЛЕКТРО-
ПРИВОДОМ

 СИЛОВЫЕ
ТИСКИ

 ГИДРАВЛИЧЕ-
СКИЕ ТИСКИ

 НАКЛОННО-
ПОВОРОТНЫЕ
ТИСКИ

 ПРЕЦИЗИОН-
НЫЕ САМОЦЕН-
ТРИРУЮЩИЕ-
СЯ ТИСКИ

 СИНУСНЫЕ
ТИСКИ

 СВЕРЛИЛЬНЫЕ
И ШЛИФ-
ВАЛЬНЫЕ
ТИСКИ

 ВЕРТИКАЛЬ-
НЫЕ КОЛОННЫЕ
ТИСКИ

Самоцентрирующиеся тиски тип 3 А и В (Art. 640J)

Ручное управление, механический зажим

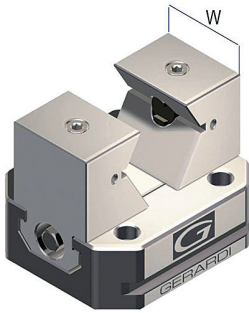

Тип 3А	
∅ А, мм	45/70
W, мм	78
В, мм	75
С, мм	58
Д, мм	166
Е, мм	120
Г, мм	45
kg	15
kN	30
Код заказа	10 02 070
Цена, у.е. без НДС	2478,55

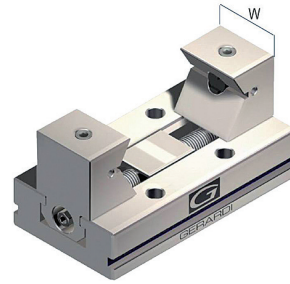

Тип 3В	
∅ А, мм	50/100
W, мм	78
В, мм	95
С, мм	58
Д, мм	266
Е, мм	200
Г, мм	55
kg	22
kN	30
Код заказа	10 02 071
Цена, у.е. без НДС	3878,07

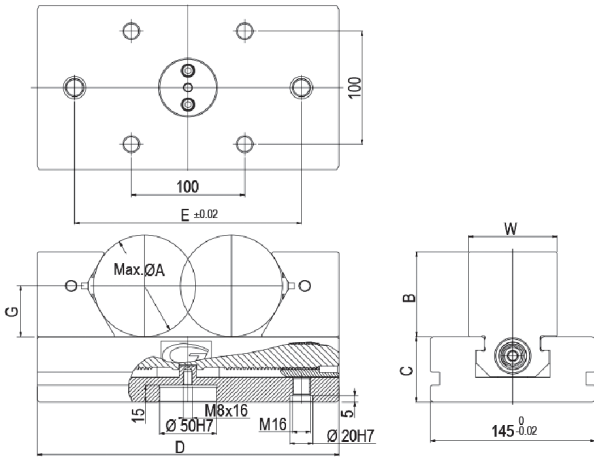

Пример заказа: Art.640J тип 3 x 266
(Прямой штифт 16мм + установочный штифт 30мм)

Стандартный комплект поставки:
1 ключ (Art.375);
1 стопор Art.370;
2 пары зажимных планок Art.655F (всего 4 шт);
1 пара сырых зажимных планок Art.655B;
1 прямой штифт Art.79;
1 установочный штифт Art.640P (размеры по запросу)

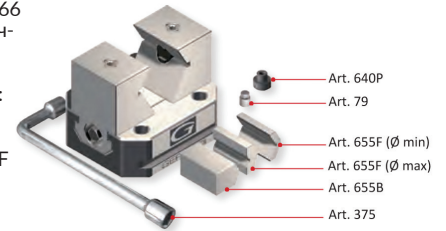

Губки для Art.640J (тип 3 А и В)



		Тип 3А	Тип 3В
Сырая зажимная планка Art.655B	Код заказа	10 02 075	10 02 081
	Цена, у.е. без НДС	128,20	128,20
Гладкая зажимная планка Art.655C	Код заказа	10 02 076	10 02 082
	Цена, у.е. без НДС	144,23	144,23
Зубчатая зажимная планка Art.655D	Код заказа	10 02 077	10 02 083
	Цена, у.е. без НДС	144,23	144,23
Призматическая зажимная планка Art. 655F	Код заказа	∅ 10-30 10 02 078	∅ 15-35 10 02 084
	Код заказа	∅ 25-45 10 02 079	∅ 30-50 10 02 085
	Цена, у.е. без НДС	160,25	160,25
Призматические цельные губки Art. 655J	Код заказа	10 02 080	10 02 086
	Цена, у.е. без НДС	905,42	937,47

10.3. МНОГОМЕСТНЫЕ И МНОГОПОЗИЦИОННЫЕ ТИСКИ MULTIFLEX



Многоместные и многопозиционные тиски серии Multiflex Art. 600

- Закрепление 12 заготовок в одних тисках;
- 5 лет гарантии;
- Изготовлен из 100% закаленной стали (HRc 60) и отшлифованы с точностью 20 мкм;
- Ультравысокая повторяемость, точность и жесткость;
- Минимальное время установки и зажима;
- Неограниченное количество губок (ступенчатые, зубчатые, гладкие, призматические, мягкие, двойные и т.д...)

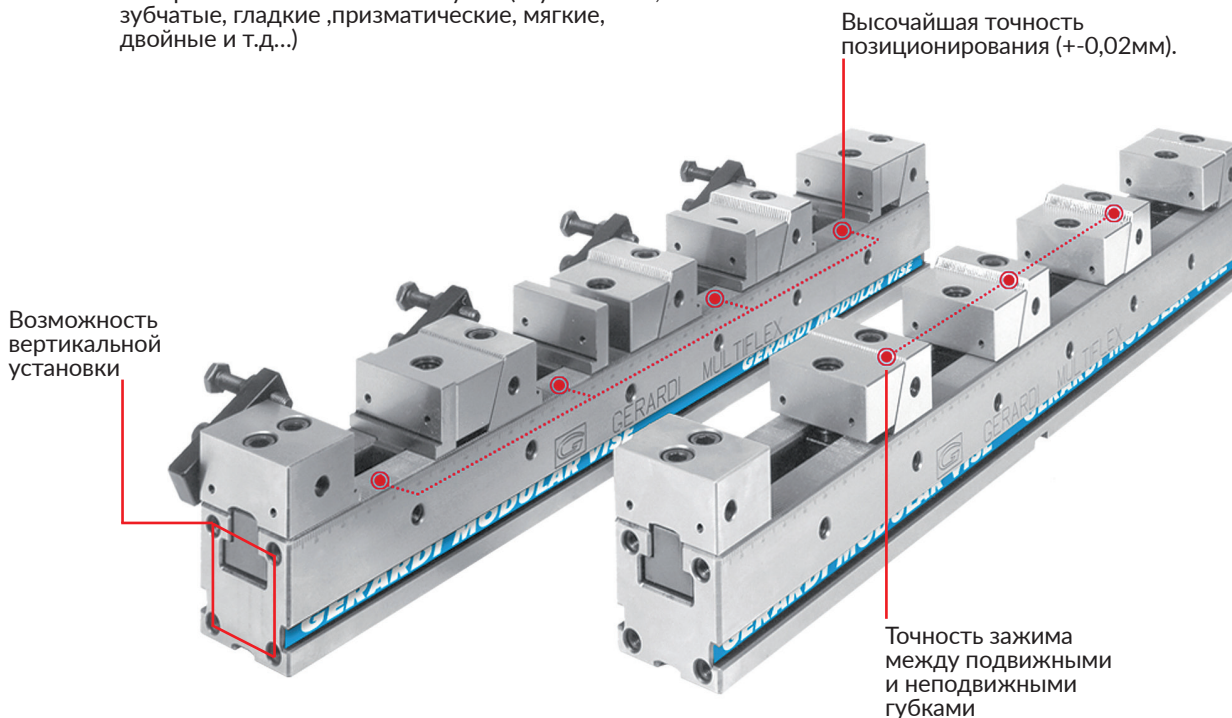

Возможности закрепления Multiflex

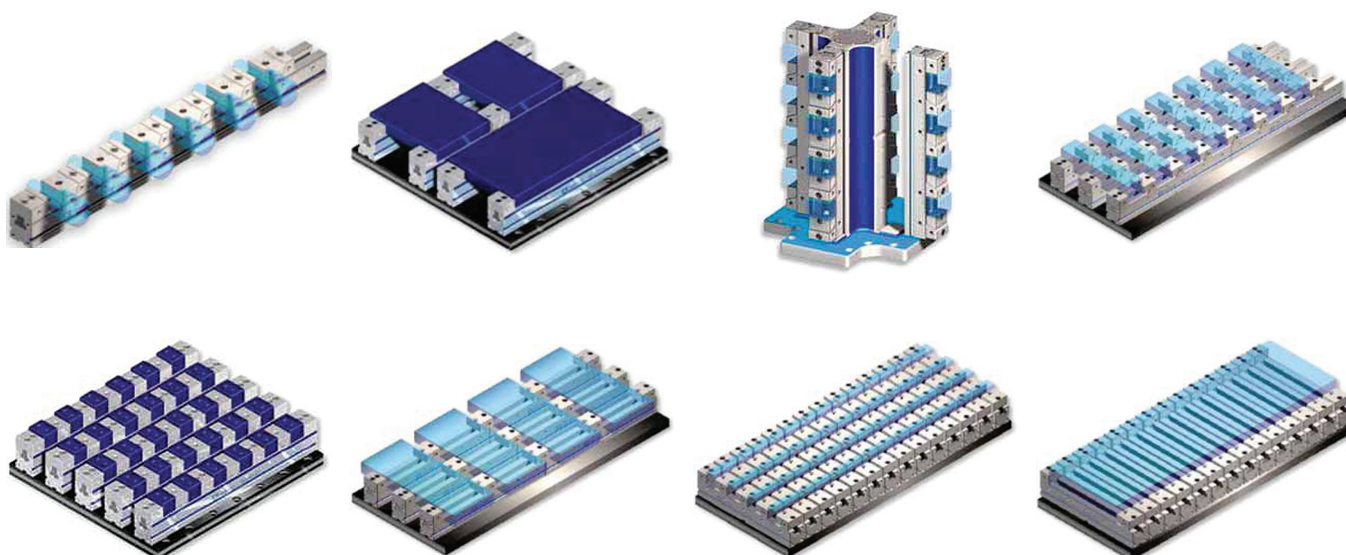

СТАНОЧНЫЕ ТИСКИ STANDART

ТИСКИ MULTITASKING

МНОГОМЕСТНЫЕ ТИСКИ MULTIFLEX

ПНЕВМАТИЧЕСКИЕ ТИСКИ

ТИСКИ С ЭЛЕКТРОПРИВОДОМ

СИЛОВЫЕ ТИСКИ

ГИДРАВЛИЧЕСКИЕ ТИСКИ

НАКЛОННО-ПОВОРОТНЫЕ ТИСКИ

ПРЕЦИЗИОННЫЕ САМОЦЕНТРИРУЮЩИЕСЯ ТИСКИ

СИЛУСНЫЕ ТИСКИ

СВЕРЛИЛЬНЫЕ И ШЛИФОВАЛЬНЫЕ ТИСКИ

ВЕРТИКАЛЬНЫЕ КОЛОННЫЕ ТИСКИ

Обзорная картинка для легкого выбора тисков Multiflex



Art.600 и art.600S

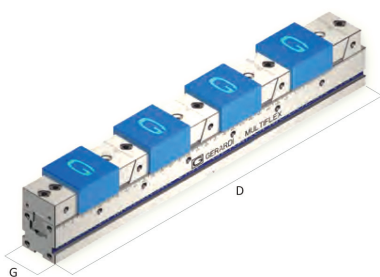

Все тиски поставляются с:

- 1 фиксированная губка и 4 фиксированно-подвижные губки;
- 1 Т-ключ;
- 1 пара установочных шпонок;
- 4 стопора.

		Тип 1				
D, мм		300	400	500	600	700
G ^{-0/-0,02} , мм		50	50	50	50	50
1 шт.		205	305	408	508	608
2 шт.		75	125	175	225	275
3 шт.		30	64	96	129	161
4 шт.		8	33	58	83	108
5 шт.			15	35	55	75
6 шт.			3	19	36	52
7 шт.				8	22	36
8 шт.					12	24
9 шт.					5	16
10 шт.						8
11 шт.						2
12 шт.						
Код заказа Art.600		10 03 020	10 03 021	10 03 022	10 03 023	10 03 024
Цена, у.е. без НДС		1223,15	1329,41	1448,37	1578,89	1766,00
Код заказа Art.600S		10 03 034	10 03 035	10 03 036	10 03 037	10 03 038
Цена, у.е. без НДС		1523,31	1654,37	1802,38	1965,82	2198,63

Art.606

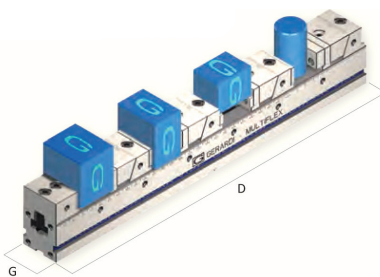

Все тиски поставляются с:

- 1 фиксированная губка и 4 фиксированно-подвижные губки;
- 1 Т-ключ
- 1 пара установочных шпонок, (*Тип 1x300 и 2x400 поставляются с 3 фиксированно-подвижными губками).

		Тип 1				
D, мм		300	400	500	600	700
G ^{-0/-0,02} , мм		50	50	50	50	50
1 шт.		193	293	393	493	593
2 шт.		63	113	163	213	263
3 шт.		19	53	86	119	152
4 шт.		-	23	48	73	97
5 шт.		-	-	25	45	64
6 шт.		-	-	-	26	42
7 шт.		-	-	-	13	26
8 шт.		-	-	-	-	14
9 шт.		-	-	-	-	5
10 шт.		-	-	-	-	-
11 шт.		-	-	-	-	-
12 шт.		-	-	-	-	-
Код заказа Art.606		10 03 080	10 03 081	10 03 082	10 03 083	10 03 084
Цена, у.е. без НДС		1852,62	1930,01	2047,82	2178,33	2367,75
Код заказа Art.606T		10 03 100	10 03 101	10 03 102	10 03 103	10 03 104
Цена, у.е. без НДС		2220,69	2314,21	2455,23	2611,09	2838,21

Art.611

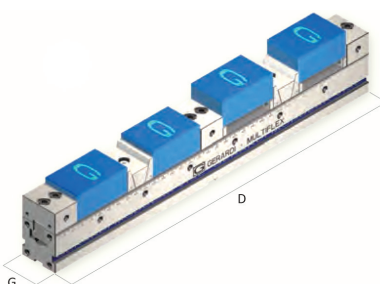

Все тиски поставляются с:

- 3 фиксированные губки и 2 прижимные подвижные губки;
- 1 Т-ключ;
- 1 пара установочных шпонок.

		Тип 1				
D, мм		300	400	500	600	700
G ^{-0/-0,02} , мм		50	50	50	50	50
1 шт.		174	274	374	474	574
2 шт.		87	137	185	237	287
3 шт.		28	62	95	128	162
4 шт.		21	46	71	96	121
5 шт.		-	19	39	59	79
6 шт.		-	16	33	49	66
7 шт.		-	-	15	30	44
8 шт.		-	-	13	26	38
9 шт.		-	-	2	13	24
10 шт.		-	-	-	12	22
11 шт.		-	-	-	3	12
12 шт.		-	-	-	2	11
Код заказа		10 03 150	10 03 151	10 03 152	10 03 153	10 03 154
Цена, у.е. без НДС		2221,07	2315,92	2456,64	2612,67	2839,07

Макс. раскрытие в зависимости от зажимаемых заготовок



Art.600 и art.600S

	Тип 2						Тип 3			
D, мм	400	500	600	700	800	900	700	800	900	1000
G ^{-0/-0,02} , мм	75	75	75	75	75	75	100	100	100	100
1 шт.	275	375	475	575	675	755	532	632	732	832
2 шт.	100	150	200	250	300	350	217	267	317	367
3 шт.	41	75	108	141	175	280	112	145	178	211
4 шт.	12	37	62	87	112	137,5	59	84	109	134
5 шт.	-	15	35	55	75	95	28	48	68	88
6 шт.	-	-	16	33	50	66,5	7	23	39	55
7 шт.	-	-	3	17	32	46	-	6	2	34
8 шт.	-	-	-	6	18	31	-	-	5	18
9 шт.	-	-	-	-	8	19	-	-	-	5
10 шт.	-	-	-	-	-	10	-	-	-	-
11 шт.	-	-	-	-	-	2	-	-	-	-
12 шт.	-	-	-	-	-	-	-	-	-	-
Код заказа Art.600	10 03 025	10 03 026	10 03 027	10 03 028	10 03 029	-	10 03 030	10 03 031	10 03 032	10 03 033
Цена, у.е. без НДС	1592,75	1710,56	1842,23	1972,74	2150,61	по запросу	2282,28	2470,55	2663,43	2918,69
Код заказа Art.600S	10 03 039	10 03 040	10 03 041	10 03 042	10 03 043	10 03 044	10 03 045	10 03 046	10 03 047	10 03 048
Цена, у.е. без НДС	1981,23	2129,25	2292,68	2456,11	2678,14	2915,57	2841,57	3077,47	3316,45	3634,06

Art.606

	Тип 2					Тип 3			
D, мм	400	500	600	700	800	700	800	900	1000
G ^{-0/-0,02} , мм	75	75	75	75	75	100	100	100	100
1 шт.	262	362	462	562	662	512	612	712	812
2 шт.	87	137	187	237	287	197	247	294	347
3 шт.	28	62	95	128	162	92	125	158	191
4 шт.	-	24	49	74	99	39	64	89	114
5 шт.	-	2	22	42	62	8	28	48	68
6 шт.	-	-	3	20	37	-	3	20	37
7 шт.	-	-	-	4	19	-	-	-	14
8 шт.	-	-	-	-	5	-	-	-	-
9 шт.	-	-	-	-	-	-	-	-	-
10 шт.	-	-	-	-	-	-	-	-	-
11 шт.	-	-	-	-	-	-	-	-	-
12 шт.	-	-	-	-	-	-	-	-	-
Код заказа Art.606	10 03 085	10 03 086	10 03 087	10 03 088	10 03 089	10 03 090	10 03 091	10 03 092	10 03 093
Цена, у.е. без НДС	2306,54	2426,66	2560,64	2692,31	2881,73	3110,42	3300,99	3491,57	3746,82
Код заказа Art.606T	10 03 105	10 03 106	10 03 107	10 03 108	10 03 109	10 03 110	10 03 111	10 03 112	10 03 113
Цена, у.е. без НДС	2763,99	2907,98	3069,78	3227,13	3455,73	3728,86	3957,46	4186,06	4491,85

Art.611

	Тип 2					Тип 3			
D, мм	400	500	600	700	800	700	800	900	1000
G ^{-0/-0,02} , мм	75	75	75	75	75	100	100	100	100
1 шт.	242	342	442	542	642	470	570	670	770
2 шт.	121	171	221	271	321	235	285	335	285
3 шт.	45	78	112	145	178	103	136	169	202
4 шт.	34	59	84	109	134	77	102	127	152
5 шт.	5	25	45	65	85	30	50	70	90
6 шт.	-	21	38	54	71	25	41	57	73
7 шт.	-	3	17	31	46	-	12	26	40
8 шт.	-	-	15	27	40	-	11	23	35
9 шт.	-	-	1	12	23	-	-	3	14
10 шт.	-	-	-	11	21	-	-	-	-
11 шт.	-	-	-	-	10	-	-	-	-
12 шт.	-	-	-	-	9	-	-	-	-
Код заказа	10 03 160	10 03 161	10 03 162	10 03 163	10 03 164	10 03 165	10 03 166	10 03 167	10 03 168
Цена, у.е. без НДС	2765,64	2909,42	3071,58	3229,12	3457,05	3730,85	3958,78	4188,23	4494,17

 СТАНОЧНЫЕ
ТИСКИ
STANDART

 ТИСКИ
MULTITASKING

 МНОГОМЕСТ-
НЫЕ ТИСКИ
MULTIFLEX

 ПНЕВМАТИЧЕ-
СКИЕ ТИСКИ

 ТИСКИ
С ЭЛЕКТРО-
ПРИВОДОМ

 СИЛОВЫЕ
ТИСКИ

 ГИДРАВЛИЧЕ-
СКИЕ ТИСКИ

 НАКЛОННО-
ПОВОРОТНЫЕ
ТИСКИ

 ПРЕЦИЗИОН-
НЫЕ САМОЦЕН-
ТРИРУЮЩИЕ
ТИСКИ

 СИНУСНЫЕ
ТИСКИ

 СВЕРЛИЛЬНЫЕ
И ШЛИФ-
ВАЛЬНЫЕ
ТИСКИ

 ВЕРТИКАЛЬ-
НЫЕ КОЛОННЫ

Тиски с гладкими губками Art.600

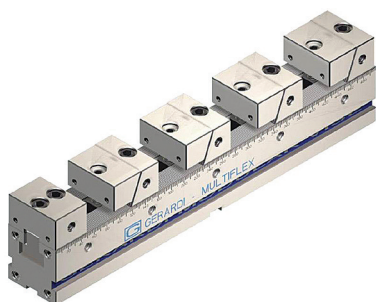

- 1 фиксированная губка и 4 фиксированно-подвижные губки;
- 1 Т-ключ;
- 1 пара установочных шпонок;
- 4 стопора.

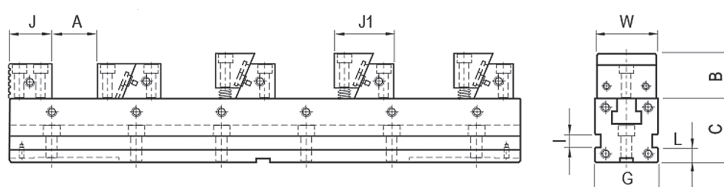
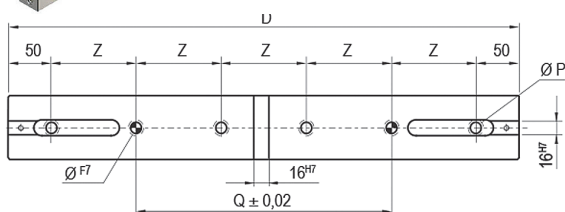

	Тип 1					Тип 2					Тип 3			
A	4 x 8	4 x 33	4 x 58	4 x 83	4 x 108	4 x 12	4 x 37	4 x 62	4 x 87	4 x 112	4 x 59	4 x 84	4 x 109	4 x 134
B	32 / 25					40					60			
C -0/-0,02	50					75					100			
D	300	400	500	600	700	400	500	600	700	800	700	800	900	1000
G -0/-0,02	50					75					100			
J	38					50					70			
J1	55 / 58					70 / 75					94,5 / 98,5			
I	10					11					12			
L	15					20					20			
Z	100					100					100			
W	49					74					99			
Ø P	9					13					17			
Q	100	100	300	300	400	300	200	300	400	500	400	500	400	500
Ø F7	10					16					16			
kg	7,2	8,7	10,1	11,6	13	22,45	25,95	29,45	32,95	36,4	65,1	70,6	77,6	83,3
Код заказа art. 600 10 03020	...021	...022	...023	...024	...025	...026	...027	...028	...029	...030	...031	...032	...033
Цена, у.е. без НДС	1223,15	1329,41	1448,37	1578,89	1766,00	1592,75	1710,56	1842,23	1972,74	2150,61	2282,28	2470,55	2663,43	2918,69
Код заказа art. 600S 10 03035	...036	...037	...038	...039	...040	...041	...042	...043	...044	...045	...046	...047	...048
Цена, у.е. без НДС	1654,37	1802,38	1965,82	2198,63	1981,23	2129,25	2292,68	2456,11	2678,14	2915,57	2841,57	3077,47	3316,45	3634,06

Губки для тисков Art.600 и 600S

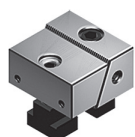

Фиксированная и подвижная гладкие губки Art.605

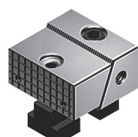

Фиксированная и подвижная зубчатые губки Art.605S

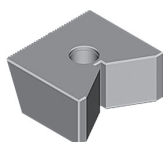

«V»-образный прижим Art.605L

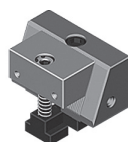

Кулачок с установочным прижимом Art.615

	Тип 1	Тип 2	Тип 3
Фиксированная и подвижная гладкие губки Art.605	Код заказа 10 03 001	10 03 005	10 03 009
Цена, у.е. без НДС	195,80	226,40	260,04
Фиксированная и подвижная зубчатые губки Art.605S	Код заказа 10 03 002	10 03 006	10 03 010
Цена, у.е. без НДС	195,80	226,40	260,04
«V»-образный прижим Art.605L	Код заказа 10 03 003	10 03 007	10 03 011
Цена, у.е. без НДС	244,75	279,93	305,93
Кулачок с установочным прижимом Art.615	Код заказа 10 03 004	10 03 008	10 03 012
Цена, у.е. без НДС	215,69	249,33	302,88

Тиски со ступенчатыми Art. 606 и прижимными Art.606Т губками

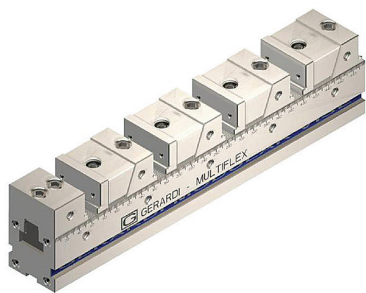

- 1 фиксированная губка и 4 фиксированно-подвижные губки;
- 1 Т-ключ;
- 1 пара установочных шпонок;
- 4 стопора (*Тип 1x300 и 2x400 поставляются с 3 фиксированно-подвижными губками).

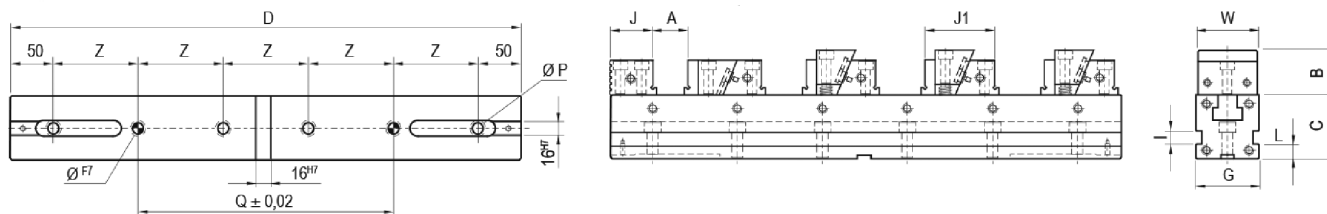

	Тип 1					Тип 2					Тип 3			
A	3 x 19	4 x 23	4 x 48	4 x 73	4 x 97	3 x 28	4 x 24	4 x 49	4 x 74	4 x 99	4 x 44	4 x 69	4 x 94	4 x 119
B	32 / 25					40					60			
C ^{-0/-0,02}	50					75					100			
D	300*	400	500	600	700	400*	500	600	700	800	700	800	900	1000
G ^{-0/-0,02}	50					75					100			
J	38					50					70			
J1	65 / 68					83 / 88					109 / 113			
I	12					16					12			
L	15					20					20			
Z	100					100					100			
W	49					74					99			
Ø P	9					13					17			
Q	100	100	300	300	400	300	200	300	400	500	400	500	400	500
ØF7	10					16					16			
kg	7,25	8,8	10,2	11,7	13,85	21,9	25,4	28,9	32,4	38,1	68,3	73,8	81	86,5
Код заказа art. 606 10 03080	...081	...082	...083	...084	...085	...086	...087	...088	...089	...090	...091	...092	...093
Цена, у.е. без НДС	1852,62	1930,01	2047,82	2178,33	2367,75	2306,54	2426,66	2560,64	2692,31	2881,73	3110,42	3300,99	3491,57	3746,82
Код заказа art. 606Т 10 03100	...101	...102	...103	...104	...105	...106	...107	...108	...109	...110	...111	...112	...113
Цена, у.е. без НДС	2220,69	2314,21	2455,23	2611,09	2838,21	2763,99	2907,98	3069,78	3227,13	3455,73	3728,86	3957,46	4186,06	4491,85

Губки для тисков Art.606 и Art.606Т



	Тип 1	Тип 2	Тип 3
Фиксированная и подвижная губки с уступом Art.609	Код заказа 10 03 050	10 03 060	10 03 070
	Цена, у.е. без НДС 359,47	425,25	486,44
Фиксированная и подвижная губка прижимной планкой Art.605S	Код заказа 10 03 051	10 03 061	10 03 071
	Цена, у.е. без НДС 360,75	425,25	492,81
Сырая прижимная планка Art.610B	Код заказа 10 03 052	10 03 062	10 03 072
	Цена, у.е. без НДС 42,07	42,07	50,48
Гладкая прижимная планка Art.610C	Код заказа 10 03 053	10 03 063	10 03 073
	Цена, у.е. без НДС 33,65	42,07	50,48
Зубчатая прижимная планка Art.610D	Код заказа 10 03 054	10 03 064	10 03 074
	Цена, у.е. без НДС 42,07	50,48	58,89
Параллельная прижимная планка Art.610E	Код заказа 10 03 055	10 03 065	10 03 075
	Цена, у.е. без НДС 33,65	42,07	50,48
Призматическая прижимная планка Art.610F	Код заказа 10 03 056	10 03 066	10 03 076
	Цена, у.е. без НДС 42,07	50,48	58,89

Тиски с двойными губками Art. 611

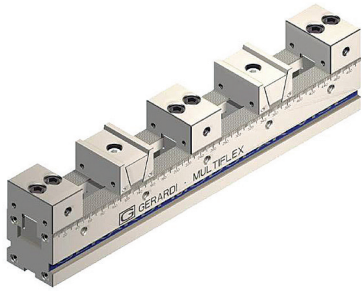

- 3 фиксированные губки и 2 прижимные подвижные губки;
- 1 Т-ключ;
- 1 пара установочных шпонок;
- 4 стопора.

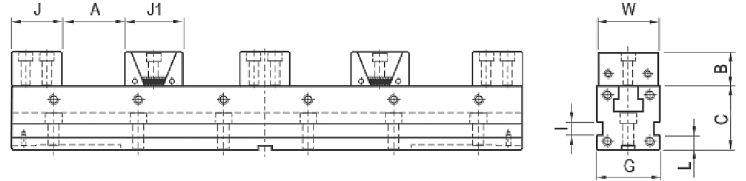
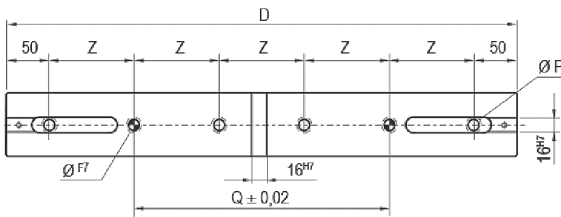

	Тип 1					Тип 2					Тип 3			
A	4 x 21	4 x 46	4 x 71	4 x 94	4 x 121	4 x 34	4 x 59	4 x 84	4 x 109	4 x 134	4 x 77	4 x 102	4 x 127	4 x 152
B	25					40					60			
C -0/-0,02	50					75					100			
D	300	400	500	600	700	400	500	600	700	800	700	800	900	1000
G -0/-0,02	50					75					100			
J	38					50					70			
J1	44 / 50					52 / 58					84 / 90			
I	12					16					12			
L	15					20					20			
Z	100					100					100			
W	49					74					99			
Ø P	9					13					17			
Q	100	100	300	300	400	300	200	300	400	500	400	500	400	500
Ø F7	10					16					16			
kg	6,6	8,1	9,5	11	12,5	20,79	24,29	27,79	31,29	34,8	63	68,5	74	79,5
Код заказа art. 611 10 03...	...150	...151	...152	... 153	...154	...160	...161	...162	...163	...164	...165	...166	...167	...168
Цена, у.е. без НДС	2221,07	2315,92	2456,64	2612,67	2839,07	2765,64	2909,42	3071,58	3229,12	3457,05	3730,85	3958,78	4188,23	4494,17

Губки для тисков Art.611

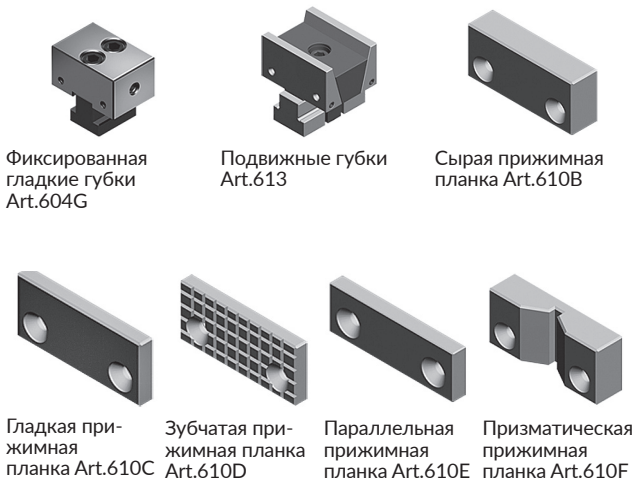

	Тип 1	Тип 2	Тип 3
Фиксированная гладкие губки Art.604G	Код заказа 10 03 120	10 03 130	10 03 140
Цена, у.е. без НДС	125,43	145,32	168,27
Подвижные губки Art.613	Код заказа 10 03 121	10 03 131	10 03 141
Цена, у.е. без НДС	611,87	731,18	848,96
Сырая прижимная планка Art.610B	Код заказа 10 03 052	10 03 062	10 03 072
Цена, у.е. без НДС	42,07	42,07	50,48
Гладкая прижимная планка Art.610C	Код заказа 10 03 053	10 03 063	10 03 073
Цена, у.е. без НДС	33,65	42,07	50,48
Зубчатая прижимная планка Art.610D	Код заказа 10 03 054	10 03 064	10 03 074
Цена, у.е. без НДС	42,07	50,48	58,89
Параллельная прижимная планка Art.610E	Код заказа 10 03 055	10 03 065	10 03 075
Цена, у.е. без НДС	33,65	42,07	50,48
Призматическая прижимная планка Art.610F	Код заказа 10 03 056	10 03 066	10 03 076
Цена, у.е. без НДС	42,07	50,48	58,89

Зажимная колонна с гладкими Art.602 и зубчатыми Art.602S губками

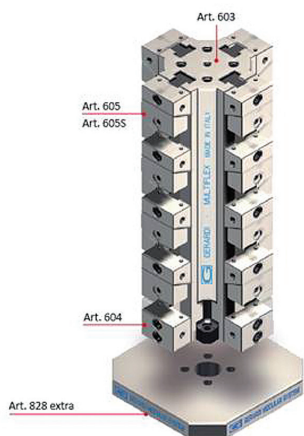

Каждая зажимная колонна поставляется:

- 4 фиксированная губка и 16 фиксированно-подвижные губки;
- 1 Т-ключ;
- 1 пара установочных шпонок и 16 упоров.

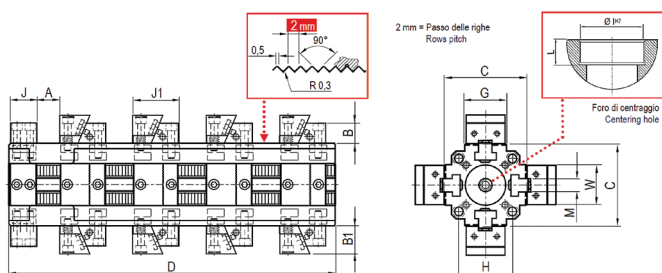
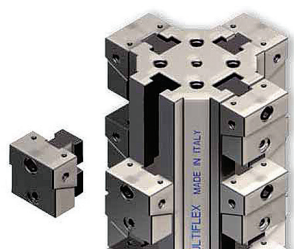

		Тип 1				
A		4 x 8	4 x 33	4 x 58	4 x 83	4 x 108
B		25				
B1		32 / 25				
C	^{-0/-0,02}	100				
D		300	400	500	600	700
G	^{-0/-0,02}	50				
J		38				
J1		55 / 58				
H		66				
Ø I H7		25				
L		20				
M		14				
kg		26,2	31,2	36,2	41,2	46,3
Код заказа art. 602		10 03 220	10 03 221	10 03 222	10 03 223	10 03 224
Цена, у.е. без НДС		6673,94	7099,18	7524,43	8067,46	9072,45
Код заказа art. 602S		10 03 240	10 03 241	10 03 242	10 03 243	10 03 244
Цена, у.е. без НДС		6673,94	7099,18	7524,43	8067,46	9072,45

		Тип 2							Тип 3				
A		4 x 12	4 x 37	4 x 62	4 x 62	4 x 87	4 x 87	4 x 87	4 x 112	4 x 59	4 x 84	4 x 109	4 x 134
B		40							60				
B1		40							60				
C	^{-0/-0,02}		150		230	150	210	240		240			
D		400	500	600	600	700	700	700	800	700	800	900	1000
G	^{-0/-0,02}	75							100				
J		50							70				
J1		70 / 75							94,5/98,5				
H		100			100	100				150/200			
Ø I H7		50							50				
L		20							20				
M		22							30				
kg		79	90,2	101,4	144	112,6	149,2	175	195	254	278	301	325
Код заказа art. 602		10 03 225	10 03 226	10 03 227	10 03 228	10 03 229	10 03 230	10 03 231	10 03 232	10 03 233	10 03 234	10 03 235	10 03 236
Цена, у.е. без НДС		8624,27	9049,52	9474,76	11194,11	10123,34	11989,54	12075,75	12846,14	13239,28	14004,11	14768,94	16290,96
Код заказа art. 602S		10 03 245	10 03 246	10 03 247	10 03 248	10 03 249	10 03 250	10 03 251	10 03 252	10 03 253	10 03 254	10 03 255	10 03 256
Цена, у.е. без НДС		8624,27	9049,52	9474,76	11194,11	10123,34	11989,54	12075,75	12846,14	13239,28	14004,11	14768,94	16290,96

Губки для Art.602 и Art.602S

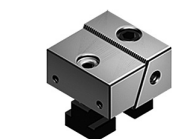

Фиксированная и подвижная гладкие губки Art.605

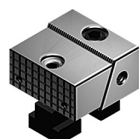

Фиксированная и подвижная зубчатые губки Art.605S

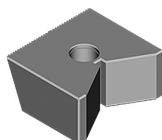

«V»-образный прижим Art.605L



Кулачок с установочным прижимом Art.615

		Тип 1	Тип 2	Тип 3
Фиксированная и подвижная гладкие губки Art.605	Код заказа	10 03 001	10 03 005	10 03 009
	Цена, у.е. без НДС	195,80	226,40	260,04
Фиксированная и подвижная зубчатые губки Art.605S	Код заказа	10 03 002	10 03 006	10 03 010
	Цена, у.е. без НДС	195,80	226,40	260,04
«V»-образный прижим Art.605L	Код заказа	10 03 003	10 03 007	10 03 011
	Цена, у.е. без НДС	244,75	279,93	305,93
Кулачок с установочным прижимом Art.615	Код заказа	10 03 004	10 03 008	10 03 012
	Цена, у.е. без НДС	215,69	249,33	302,88

10.4. ПНЕВМАТИЧЕСКИЕ ТИСКИ PSP

- Подходят для массового производства для обрабатывающих центров, фрезерных сверлильных и специальных станков;
- С прижимным механизмом;
- Время цикла 1,5 сек;
- Зажим регулируется давлением воздуха, зажимная сила до 0-4000 kg/cm².

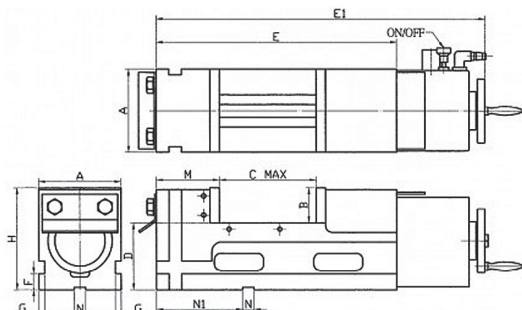

Тип	А, мм	В, мм	Сmax, мм	Д, мм	Е, мм	Е1, мм	F, мм	G, мм	Н, мм	М, мм	Н, мм	Н1, мм	Зажимное усилие	Вес, кг	Код заказа	Цена, у.е без НДС
130/150	130	55	150	105	380	520	25	9	160	100	18	136	6000	41	50 04 001	2384,00
160/160	160	58	160	105	400	540	25	9	163	100	18	136	6000	50	50 04 002	2665,60
160/250	160	58	250	105	490	630	25	9	163	100	18	136	6000	57	50 04 003	2822,40
180/200	180	63	200	110	460	600	25	12	173	108	18	171	9000	67	50 04 004	2979,20
200/200	200	63	200	110	470	610	25	12	173	108	18	171	9000	77	50 04 005	3136,00
200/300	200	63	300	110	570	710	25	12	173	108	18	171	9000	86	50 04 006	3449,60

10.5. ПРЕЦИЗИОННЫЕ ТИСКИ С ЭЛЕКТРИЧЕСКИМ ПРИВОДОМ

Тиски с электроприводом

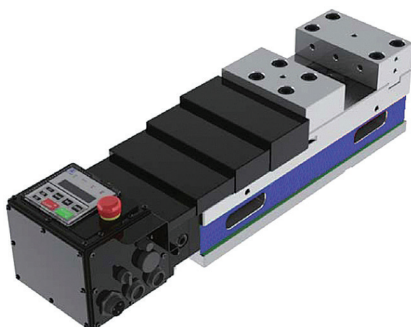

- Приведение в действие с помощью электромотора;
- Макс.зажимная сила: 6000 кг (без риска потери давления);
- Постоянная индикация зажимной силы, программируемая до 4300 кг с управлением силы зажима;
- Быстрое перемещение губок 10 мм/сек;
- Простое устройство управления: нажимаете кнопку для автоматического движения вперед и назад;
- Возможность параллельного соединения нескольких тисков;
- Особенно подходит в определенных средах для автоматических операций: чистые комнаты, разряженные или загрязненные среды;
- Напряжение 24В (трансформатор 230В как аксессуар);
- Включает сигнальную линию и кабель питания.

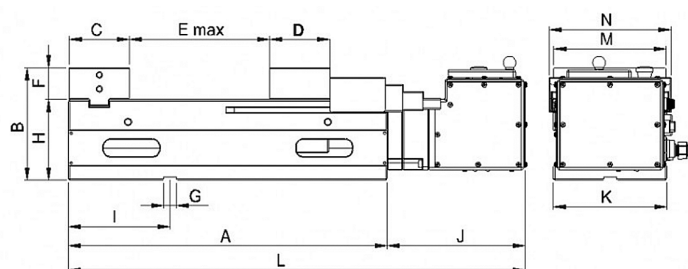

Тип	A, мм	B, мм	C, мм	D, мм	E _{max} , мм	F, мм	G, мм	H, мм	I, мм	J, мм	K, мм	L, мм	M, мм	N, мм	Вес, кг	Код заказа	Цена, у.е. без НДС
Standard	455	160	86	86	275	60	18	115	145	197	162	652	160	174	70	10 05 001	по запросу

Аксессуары для тисков с электроприводом



- Необходим для ручного использования электрических тисков.

		Код заказа	Цена, у.е. без НДС
Трансформатор	100-240 V, 40 A -> 24 V	10 05 002	по запросу

10.6. ПРЕЦИЗИОННЫЕ СИЛОВЫЕ ТИСКИ CNC

Прецизионные тиски стандартного типа с регулируемым усилием зажима.
Серия PCV

- Все рабочие поверхности отшлифованы;
- 4 уровня регулировки усилия зажима;
- Точность исполнения всех поверхностей в пределах 0,015 мм;
- Повторяемость зажима в пределах 0,02 мм.

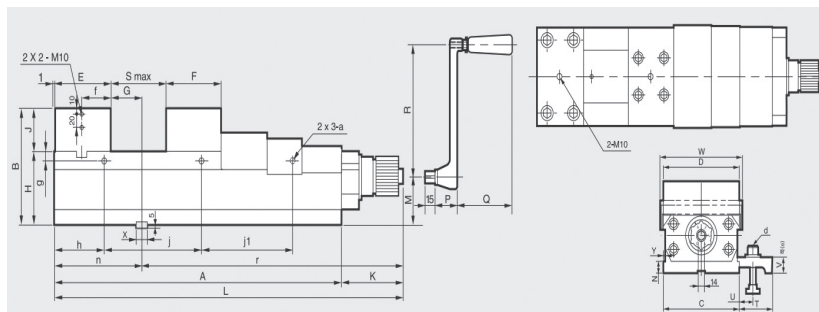
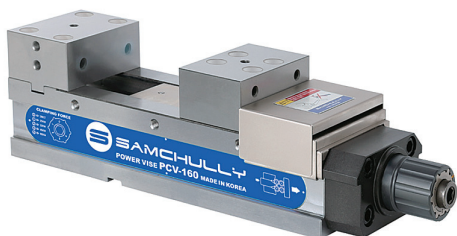

Модель	Ширина губок (D)	Разбег губок (Smax)	Макс. усилие зажима, kN	A	B	C	E	F	G	H	J	K	L	Код заказа	Цена у.е. без НДС
PCV-100	100	150	25	295	115	101	73	64	38,5	75	40	105,5	400	50 06 040	2875,00
PCV-125	125	230	35	400	135	126	84	76	60	85	50	105,5	505	50 06 041	3150,00
PCV-125-125	125	125	35	295	135	126	84	76	60	85	50	105,5	400	50 06 042	по запросу
PCV-160	160	300	60	490	160	161	94	86	50	100	60	105,5	595	50 06 043	3650,00
PCV-160-160	160	160	60	350	160	161	94	86	50	100	60	105,5	400	50 06 044	по запросу
PCV-200	200	320	60	533	180	202	102	98	74	110	70	105,5	638	50 06 045	5295,00
PCV-250	250	450	80	705	195	252	120	120	100	115	80	105,5	810	50 06 046	7985,00

Модель	M	N	P	Q	R	T	U	V	W	X	Y	a	b	e	f	g	h	j	j1	j2	n	r
PCV-100	43	15	37	95	180	60	14-26	22,5	107	14	6	M10	M12x45	35	36,5	12	95	105	-	-	112,5	288
PCV-125	50	21	37	95	180	72	15-31	30	135	18	6	M10	M16x65	45	42	12	95	105	105	-	145	360,5
PCV-125-125	50	21	37	95	180	72	15-31	30	135	18	6	M10	M16x65	45	42	12	95	105	105	-	145	255,5
PCV-160	65	21	37	95	180	72	15-31	30	170	18	7	M10	M16x65	45	47	12	105	140	140	-	145	450
PCV-160-160	65	21	37	95	180	72	15-31	30	170	18	7	M10	M16x65	45	47	12	105	140	140	-	145	310
PCV-200	75	21	37	95	180	72	15-31	30	214	18	7	M10	M16x65	45	51	12	126	141	141	-	177	461,5
PCV-250	75	21	37	95	180	72	15-31	30	267	22	7	M10	M20x65	45	60	12	140	140	140	140	221	584,5

Прецизионные тиски для станков с ЧПУ с регулируемым усилием зажима
Серии MC2 и MC2 LONG

MC2

MC2 LONG



- Высокопрочный чугун (FDC60);
- Стальной корпус;
- Отшлифован по бокам и снизу;
- «Анти-подъемный» механизм;
- Регулировка усилия зажима;
- MC2 Long – удлиненная версия с широким раскрытием губок.

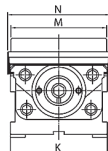
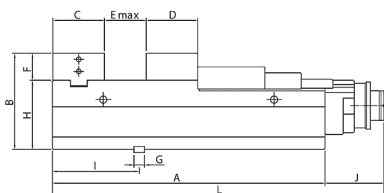

Регулировка	Усилие зажима/ Тип 125	Усилие зажима/ Тип 160	Усилие зажима/ Тип 200
0	500 daN	500 daN	500 daN
1	1600 daN	1300 daN	1500 daN
2	2800 daN	2700 daN	3200 daN
3	3600 daN	4000 daN	5100 daN
4	4500 daN	5400 daN	6800 daN

Модель	A, мм	B, мм	C, мм	D, мм	E _{max} , мм	F, мм	G, мм	H, мм	I, мм	J, мм	K, мм	L, мм	M, мм	N, мм	Вес, кг	Код заказа	Цена, у.е. без НДС
125	365	145	78	74	208	45	18	100	145	98,5	126	463,5	125	135	35	50 06 001	1935,00
160	455	160	86	86	275	45	18	115	145	98,5	162	553,5	160	171	57	50 06 002	2205,00
160M	480	160	86	86	300	45	18	115	145	98,5	162	578,0	160	174	63	50 06 006	2355,00
200	505	180	100	97	300	55	18	125	177	100	202	603,5	200	211	90	50 06 003	3045,00
160L	535	160	86	86	355	45	18	115	145	98,5	162	633,5	160	174	64	50 06 004	2625,00
200L	610	180	100	97	405	55	18	125	177	100	202	708,5	200	214	103	50 06 005	3315,00

* в поставку входят: прижимные кронштейны, болты, ключи и Т-гайки.

Сменные губки для тисков серии EMC, MC и MC Long

Неподвижная губка, штука

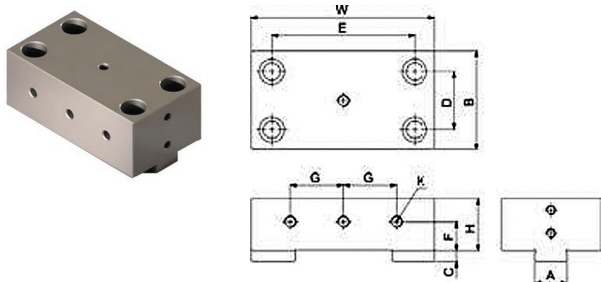

Модель	A, мм	B, мм	C, мм	D, мм	E, мм	H, мм	W, мм	Код заказа	Цена, у.е. без НДС
125	24	78	8	45	88	45	125	50 06 020	230,00
160	28	86	9	50	124	45	160	50 06 021	252,50
200	28	100	9	62	140	55	200	50 06 022	287,50

Подвижная губка, штука

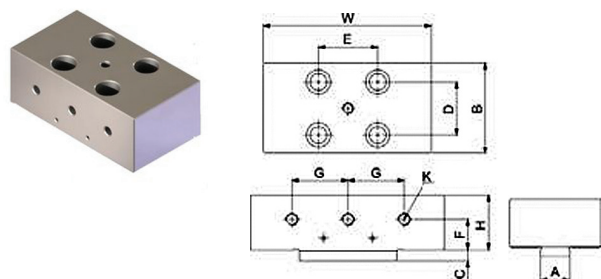

Модель	A, мм	B, мм	C, мм	D, мм	E, мм	H, мм	W, мм	Код заказа	Цена, у.е. без НДС
125	24	78	8	42	35	45	125	50 06 023	230,00
160	28	86	9	50	56	45	160	50 06 024	252,50
200	28	100	9	59	62	55	200	50 06 025	287,50

Ступенчатая неподвижная губка, штука

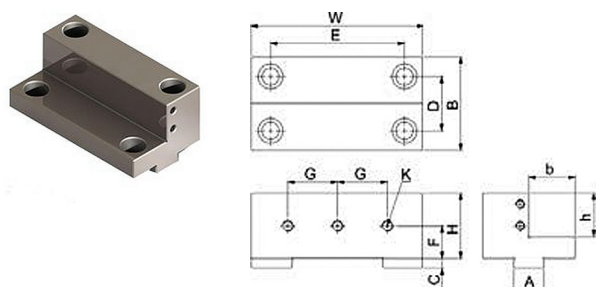

Модель	A, мм	B, мм	b, мм	C, мм	D, мм	E, мм	H, мм	h, мм	W, мм	Код заказа	Цена, у.е. без НДС
125	24	78	39	8	45	88	50	32	125	50 06 026	357,50
160	28	86	43	9	50	124	60	40	160	50 06 027	357,50
200	28	100	50	9	62	140	70	45	200	50 06 028	415,00

Ступенчатая подвижная губка, штука

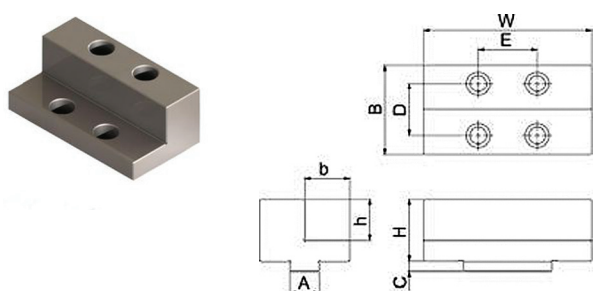

Модель	A, мм	B, мм	b, мм	C, мм	D, мм	E, мм	H, мм	h, мм	W, мм	Код заказа	Цена, у.е. без НДС
125	24	78	39	8	42	35	50	32	125	50 06 029	357,50
160	28	86	43	9	50	56	60	40	160	50 06 030	357,50
200	28	100	50	9	59	62	70	45	200	50 06 031	415,00

Призматическая губка, штука

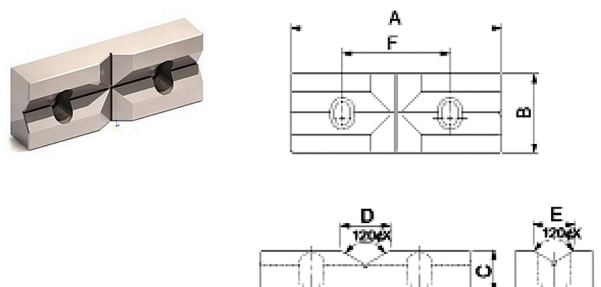

Модель	A, мм	B, мм	C, мм	D, мм	E, мм	F, мм	G	Код заказа	Цена, у.е. без НДС
125	125	47	23	28	28	64	M8	50 06 032	287,50
160	160	62	30	30	30	92	M10	50 06 033	310,00
200	200	72	30	30	30	100	M10	50 06 034	367,50

10.7. ГИДРАВЛИЧЕСКИЕ СТАНОЧНЫЕ ТИСКИ

Гидравлические тиски FHS



- Прочная конструкция со шпинделем высокого давления, механический привод и широкий диапазон зажима;
- высокая точность;
- быстрая регулировка повторного зажима с помощью установочного штифта;
- все изнашиваемые детали закалены, поэтому тиски подходят для тяжелой и легкой обработки.

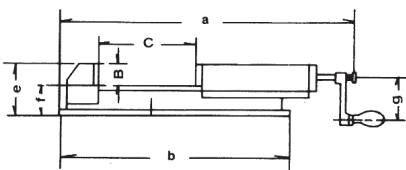
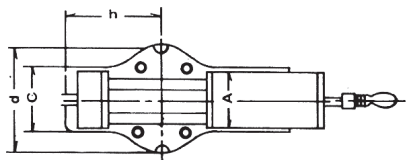

Тип	A, мм	B, мм	C, мм	a, мм	b, мм	c, мм	d, мм	e, мм	f, мм	g, мм	h, мм	Зажимное усилие, daN	Установочная шпонка	Вес, кг	Код заказа	Цена, у.е без НДС
FHS 100	100	35	170	525	435	110	160	94	58	60	155	2500	20	18	50 07 001	829,50
FHS 130	125	45	220	670	540	165	185	116	72	97	117	4000	20	32	50 07 002	840,00
FHS 150	150	51	300	800	610	165	240	133	82	125	150	5000	20	51	50 07 003	864,50
FHS 200	200	62	300	900	700	225	280	160	100	200	265	7000	20	90	50 07 004	1981,00

Аксессуары для тисков FHS

Поворотная плита



Размер	Код заказа	Цена, у.е без НДС
100	50 07 005	112,10
130	50 07 006	141,60
150	50 07 007	162,25
200	50 07 008	212,40

Гладкие губки, комплект



Размер	Код заказа	Цена, у.е без НДС
100	50 07 010	99,75
130	50 07 011	116,00
150	50 07 012	147,50
200	50 07 013	191,75

Призматическая губка, 1 шт.

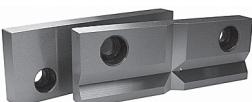

Размер	Код заказа	Цена, у.е без НДС
100	50 07 020	398,25
130	50 07 021	421,85
150	50 07 022	430,70
200	50 07 023	442,50

Губки с насечкой, комплект



Размер	Код заказа	Цена, у.е без НДС
100	50 07 025	177,00
130	50 07 026	188,80
150	50 07 027	199,68
200	50 07 028	250,75

Шпиндель



Размер	Код заказа	Цена, у.е без НДС
100	10 07 030	342,10
130	10 07 031	371,50
150	10 07 032	394,54
200	10 07 033	468,55

 СТАНОЧНЫЕ
ТИСКИ
STANDART

 ТИСКИ
MULTITASKING

 МНОГОМЕСТ-
НЫЕ ТИСКИ
MULTIFLEX

 ПНЕВМАТИЧЕ-
СКИЕ ТИСКИ

 ТИСКИ
С ЭЛЕКТРО-
ПРИВОДОМ

 СИЛОВЫЕ
ТИСКИ

 ГИДРАВЛИЧЕ-
СКИЕ ТИСКИ

 НАКЛОННО-
ПОВОРОТНЫЕ
ТИСКИ

 ПРЕЦИЗИОН-
НЫЕ САМОЩЕ-
ТРИРУЮЩИЕ
СЯ ТИСКИ

 СИНУСНЫЕ
ТИСКИ

 СВЕРЛИЛЬНЫЕ
И ШЛИФ-
ВАЛЬНЫЕ
ТИСКИ

 ВЕРТИКАЛЬ-
НЫЕ КОЛОННЫ

10.8. НАКЛОННО-ПОВОРОТНЫЕ ТИСКИ

Трёхосевые станочные тиски

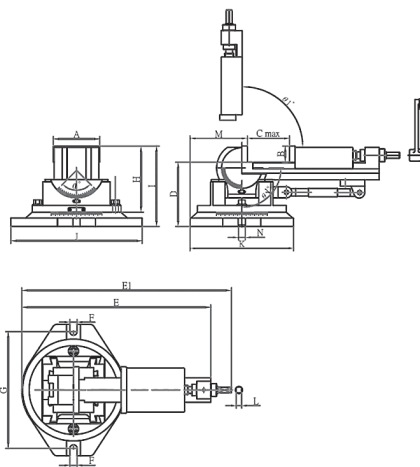

- Регулировка в 3-х положениях;
- 360° поворот;
- 0-90° вертикальная регулировка;
- Диапазон наклона $\pm 45^\circ$;
- Закаленные и отшлифованные губки.

Тип	A, мм	B, мм	C _{max} , мм	D, мм	E, мм	E1, мм	F, мм	G, мм	H, мм	I, мм	J, мм	K, мм	L, мм	M, мм	N, мм	Зажимное усилие	Вес, кг	Код заказа	Цена, у.е без НДС
80	80	31	85	126	335	370	15	210	127	157	240	185	10	95	16	800	17	50 08 001	588,00
110	110	38	115	152	448	497	17	276	157	190	311	245	13	135	16	1000	33	50 08 002	689,50
135	135	40	150	170	530	580	17	310	173	210	358	271	13	140	16	1600	50	50 08 003	983,50

10.9. ПРЕЦИЗИОННЫЕ САМОЦЕНТРИРУЮЩИЕСЯ ТИСКИ FMS

Самоцентрирующиеся тиски со ступенчатыми губками Art. 864

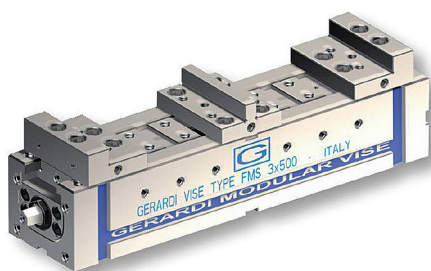

- Полная защита от попадания стружки и других инородных предметов благодаря телескопическим элементам;
- Возможность трансформации любых одинарных тисков в самоцентрирующиеся, или двойные благодаря простой регулировке и замене модулей на универсальной основе;
- Возможность прямого и обратного зажима деталей;
- Возможность горизонтальной, вертикальной и боковой установки тисков;
- Возможность крепления нескольких тисков друг к другу;
- Геометрические параметры точности в пределах 0,02 мм;
- Отклонения при зажиме заготовки в 2 раза меньше в сравнении с обычными тисками серии STANDART;
- Возможность большого количества переустановок без потери в точности.

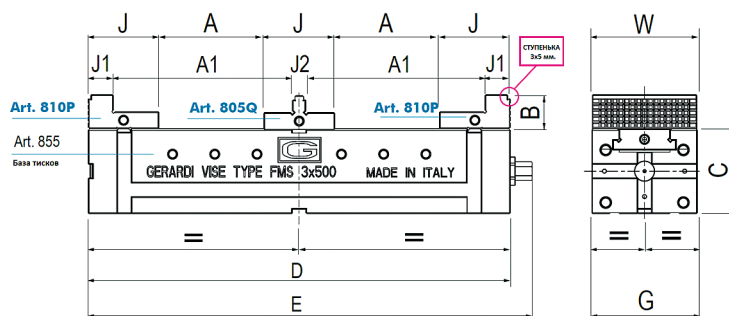

Типоразмер тисков	1			2				3				
Макс. раскрытие, А	2x32	2x82	2x54	2x104	2x154	2x204	2x77	2x127	2x177	2x227	2x277	
Макс. раскрытие, А1	2x84	2x134	2x118	2x168	2x218	2x268	2x162	2x212	2x262	2x312	2x362	
В, мм	25				30				40			
С, мм	70				90				100			
Д, мм	232	332	300	400	500	600	400	500	600	700	800	
Е, мм	249	349	320	420	520	620	425	525	625	725	825	
Г, мм	75				95				125			
Ж, мм	56				64				84			
Ж1, мм	24				24				30			
Ж2, мм	16				16				16			
Ширина губок, W	74				94				124			
Вес, кг.	8	11	20	27	33	40	40	45	50	55	60	
Код заказа	10 09 010	10 09 011	10 09 012	10 09 013	10 09 014	10 09 015	10 09 016	10 09 017	10 09 018	10 09 019	10 09 020	
Цена у.е. без НДС	2288,72	2456,46	2732,25	2574,24	3168,17	3404,99	3411,76	3152,11	3984,17	4318,71	4654,21	

Типоразмер тисков	4				5				6		
Макс. раскрытие, А	2x103	2x153	2x203	2x253	2x138	2x188	2x238	2x238	2x288	2x338	
Макс. раскрытие, А1	2x204	2x254	2x304	2x354	2x254	2x304	2x354	2x354	2x404	2x454	
В, мм		50				60			60		
С, мм		120				140			160		
Д, мм	500	600	700	800	600	700	800	800	900	1000	
Е, мм	525	625	725	825	625	725	825	825	925	1025	
Г, мм		145				170			190		
Ж, мм		98				108			108		
Ж1, мм		38				38			38		
Ж2, мм		16				16			16		
Ширина губок, W		144				169			189		
Вес, кг.	68	76	85	93	124	134	144	200	220	240	
Код заказа	10 09 021	10 09 022	10 09 023	10 09 024	10 09 025	10 09 026	10 09 027	10 09 028	10 09 029	10 09 030	
Цена у.е. без НДС	4158,09	3989,79	4996,81	5400,53	5086,36	5755,92	6277,64	7635,23	8711,35	9569,99	

* Комплект поставки: 1. Зажимной ключ; 2. Направляющие шпонки для позиционирования тисков (стандартно для Т-образного паза шириной 16 мм, если ширина отличается, указывайте это при заказе); 3. Два упора для заготовок; 4. Соединительная планка.

Возможные комбинации



Art.855

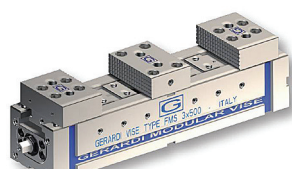

Art.860

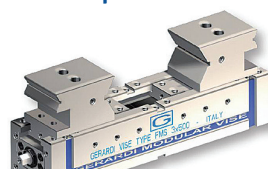

Art.870

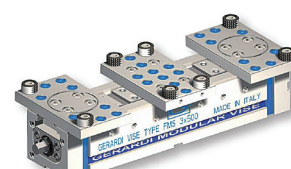

Art.867

Аксессуары для тисков FMS

Неподвижная губка двусторонняя со ступенькой 3x5 мм гладкая (art.805F) и с сетчатым рифлением (art.805G)

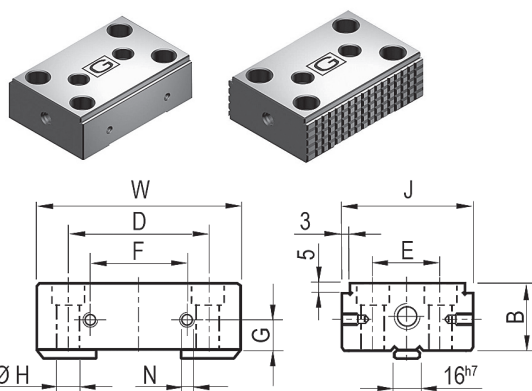

Типоразмер тисков	1	2	3	4	5	6
W, мм	74	94	124	144	169	189
J, мм	56	64	84	98	108	108
B, мм	25	30	40	50	60	60
D, мм	56	70	92	108	126	144
E, мм	32	40	50	60	68	68
F, мм	40	50	65	65	65	100
G, мм	10	10	15	20	25	25
H, мм	9	11	13	17	17	22
N, мм	M5	M6	M6	M6	M6	M6
Код заказа art. 805F	10 09 101	10 09 102	10 09 103	10 09 104	10 09 105	10 09 106
Цена у.е. без НДС	199,02	264,41	292,85	363,92	457,75	594,22
Код заказа art. 805G	10 09 107	10 09 108	10 09 109	10 09 110	10 09 111	10 09 112
Цена у.е. без НДС	199,02	264,41	292,85	363,92	457,75	594,22

Подвижная губка с двумя ступеньками гладкая (art.810O) и с сетчатым рифлением (art.810P)

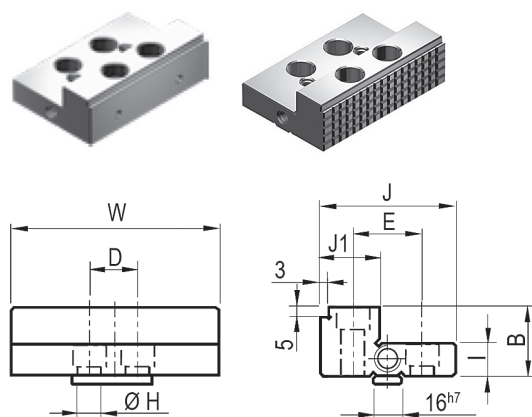

Типоразмер тисков	1	2	3	4	5	6
W, мм	74	94	124	144	169	189
J, мм	56	64	82	98	108	108
B, мм	25	30	40	50	60	60
D, мм	20	25	38	44	44	54
E, мм	26 (32)	40	50	60	68	68
J1, мм	24	24	30	38	38	38
I, мм	12,5	15	20	25	30	30
H, мм	9	11	13	17	17	22
Код заказа art. 810O	10 09 115	10 09 116	10 09 117	10 09 118	10 09 119	10 09 120
Цена у.е. без НДС	200,44	270,10	294,26	365,34	459,17	597,06
Код заказа art. 810P	10 09 121	10 09 122	10 09 123	10 09 124	10 09 125	10 09 126
Цена у.е. без НДС	200,44	270,10	294,26	365,34	459,17	597,06

Подвижная плавающая губка со ступенькой 3x5 мм гладкая (art.810Y) и с сетчатым рифлением (art.810X)

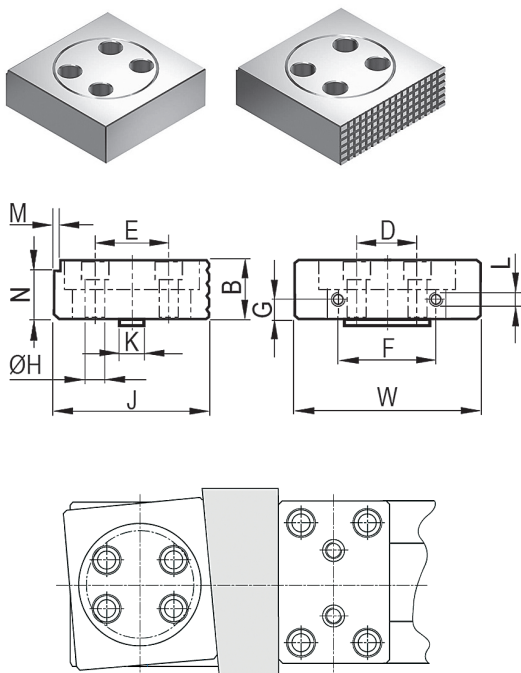

Типоразмер тисков	1	2	3	4	5	6
W, мм	74	94	124	144	169	189
J, мм	72	84	106	128	135	143
B, мм	25	30	40	50	60	60
D, мм	20	25	38	48	44	54
E, мм	32	40	50	60	68	68
F, мм	40	50	65	65	65	100
G, мм	10	10	15	20	25	25
H, мм	9	11	13	17	17	22
L, мм	M5	M6	M6	M6	M6	M6
K, мм	16	16	16	16	16	16
M, мм	5	5	5	5	5	5
N, мм	3	3	3	3	3	3
Код заказа art. 810Y	10 09 130	10 09 131	10 09 132	10 09 133	10 09 134	10 09 135
Цена у.е. без НДС	368,19	407,99	462,02	517,46	578,58	717,90
Код заказа art. 810X	10 09 136	10 09 137	10 09 138	10 09 139	10 09 140	10 09 141
Цена у.е. без НДС	368,19	407,99	462,02	517,46	578,58	717,90

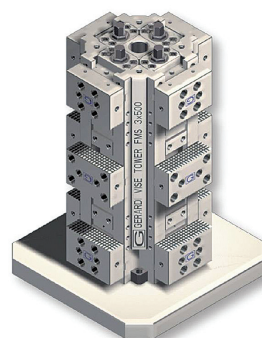

10.10. СИНУСНЫЕ ТИСКИ

Синусные тиски TMV-SA

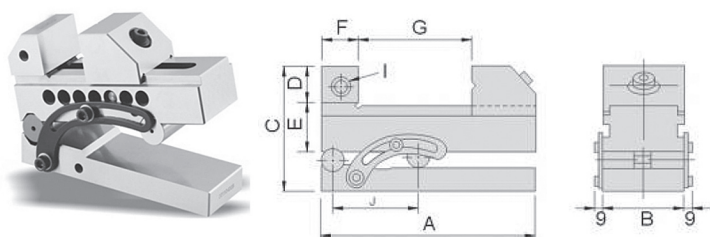

- Точная настройка угла с помощью калиброванных брусков;
- Безопасное крепление в любом угловом положении;
- Параллельность: 0,005мм/100мм;
- Перпендикулярность: 0,005мм/100мм.

Ширина губок (B), мм	Длина (A), мм	Диапазон зажима (G), мм	C, мм	D, мм	J, мм	Диапазон углов, °	Код заказа	Цена у.е. без НДС
50	140	0-65	80	25	100	0-45°	50 10 001	135,90
63	175	0-85	93	32	100	0-45°	50 10 002	170,98
73	190	0-100	104	35	100	0-45°	50 10 003	196,60
80	200	0-100	117	40	100	0-45°	50 10 004	220,00
88	235	0-125	122	40	100	0-45°	50 10 005	259,00
100	245	0-125	134	45	100	0-45°	50 10 006	334,00
125	285	0-160	144	50	200	0-45°	50 10 007	459,00
150	330	0-200	151	50	200	0-45°	50 10 008	834,00

Синусные тиски TMV-SB, винтовой тип

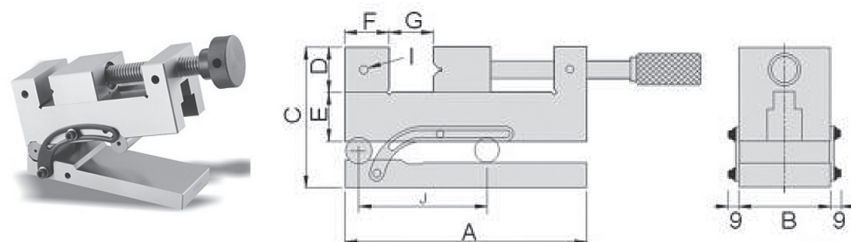

Ширина губок (B), мм	Длина (A), мм	Диапазон зажима (G), мм	C, мм	D, мм	J, мм	Диапазон углов, °	Код заказа	Цена у.е. без НДС
50	140	0-60	87	25	100	0-45°	50 10 010	223,58
63	175	0-85	95	32	100	0-45°	50 10 011	263,04
73	190	0-90	111	35	100	0-45°	50 10 012	330,03
80	200	0-95	121	40	100	0-45°	50 10 013	366,00
88	235	0-120	125	40	100	0-45°	50 10 014	417,00
100	245	0-125	139	45	100	0-45°	50 10 015	525,00
125	285	0-160	154	50	200	0-45°	50 10 016	667,00
150	330	0-190	161	50	200	0-45°	50 10 017	980,00

Синусные тиски TMV-SB2

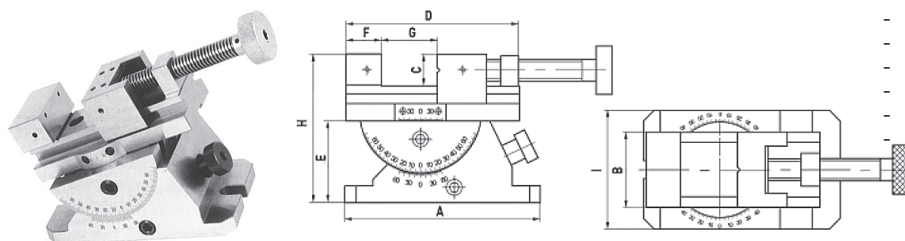

- Регулировка в 2-х осях;
- 360° поворот;
- 60° наклон;
- Шкала нониус;
- Параллельность: 0,005мм/100мм;
- Перпендикулярность: 0,005мм/100мм.

Тип	Ширина губок (B), мм	Длина (A), мм	Диапазон зажима (G), мм	C, мм	H, мм	I, мм	Код заказа	Цена у.е. без НДС
SB2-50	50	180	0-70	25	112	72	50 10 019	797,00
SB2-80	70	195	0-80	30	137	110	50 10 020	797,00
SB2-120	120	400	0-155	40	210	180	50 10 021	1688,00

10.11. ТИСКИ ДЛЯ СВЕРЛЕНИЯ, ШЛИФОВАНИЯ И ЭРОЗИОННОЙ ОБРАБОТКИ

Сверлильные тиски

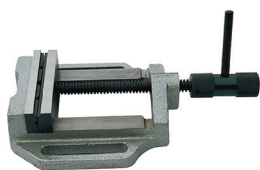

- Корпус из чугуна
- Стальные кулачки с вертикальной и горизонтальной призмой.

Модель	Ширина губки, мм	Диапазон зажима, мм	Высота губок, мм	Вес, кг	Код заказа	Цена у.е. без НДС
Q65	65	0-45	16	10	50 11 000	56,00
Q80	80	0-50	20	20	50 11 001	56,00
Q100	100	0-75	23	31	50 11 002	63,00
Q125	125	0-100	26	37	50 11 003	75,00
Q150	150	0-125	30	35	50 11 004	98,00
Q200	200	0-175	35	46	50 11 013	175,00

Тиски TMV-A

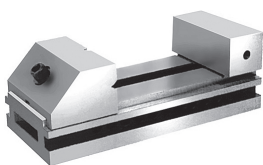

- Изготовлены из термически обработанного сплава стали, низкий опуск, закалка до 58 HRC и начисто отшлифована;
- Подходят для шлифовальных и фрезерных станков;
- Также в качестве эталона для проверки;
- Параллельность: 0,005мм/100мм;
- Перпендикулярность: 0,005мм/100мм.

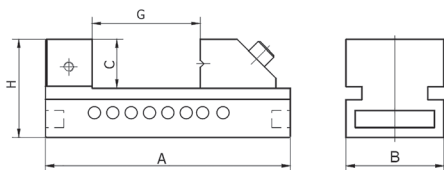

Модель	Ширина губок (В), мм	Длина (А), мм	Диапазон зажима (G), мм	С, мм	Н, мм	Вес, кг	Код заказа	Цена, у.е. без НДС
A50	50	140	65	25	50	2	50 11 005	74,00
A63	63	175	85	32	63	3	50 11 006	90,00
A73	73	190	100	35	67	4	50 11 007	115,00
A100	100	245	125	45	90	10	50 11 008	218,00
A125	125	285	160	50	100	18	50 11 009	298,00
A150	150	330	200	50	100	22	50 11 010	465,00
A150L	150	380	250	50	100	23	50 11 011	534,00
A150XL	150	430	300	50	100	24	50 11 012	563,00

Тиски TMV-B

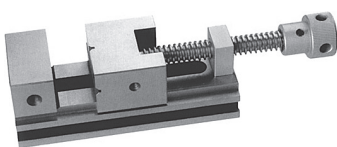

- Изготовлены из термически обработанного сплава стали, низкий опуск, закалка до 58 HRC и начисто отшлифована;
- Подходят для шлифовальных и фрезерных станков;
- Также в качестве эталона для проверки;
- Параллельность: 0,005мм/100мм;
- Перпендикулярность: 0,005мм/100мм.

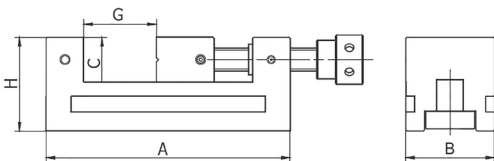

Модель	Ширина губок (В), мм	Длина (А), мм	Диапазон зажима (G), мм	С, мм	Н, мм	Вес, кг	Код заказа	Цена, у.е. без НДС
B50	50	155	65	25	50	3	50 11 015	80,00
B63	63	190	85	32	65	4	50 11 014	96,00
B73	73	210	100	35	74	5	50 11 016	124,00
B100	100	260	125	45	95	13	50 11 017	247,00
B125	125	300	160	50	110	20	50 11 018	363,00
B150	150	315	175	50	110	24	50 11 019	492,00

Тиски для шлифования и электроэрозионной обработки



Figure 1

- Подходят для фрезерной, шлифовальной и высокоточной обработки;
- Материал: нержавеющая сталь 50-55 HRC;
- Параллельность: 0,003мм/100мм;
- Перпендикулярность: 0,003мм/100мм.

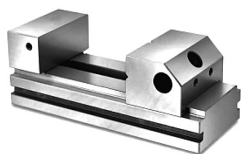
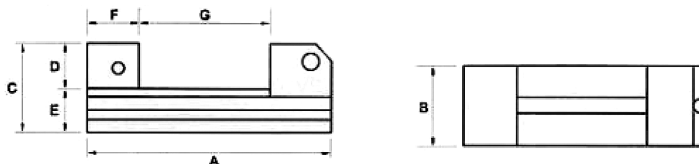

Figure 2



Тип	Figure	A, мм	B, мм	C, мм	D, мм	E, мм	F, мм	G, мм	Вес, кг	Код заказа	Цена, у.е без НДС
SES-25 Mini*	1	65	25	30	10	-	20	0-19	0,3	50 11 020	172,00
SES-50	2	140	50	53	25	28	25	0-75	1,8	10 11 021	по запросу
SES-72	2	180	72	62	30	32	35	0-100	3,8	50 11 022	716,00

* со ступенчатой губкой

Прецизионные тиски для электроэрозионной обработки SESP

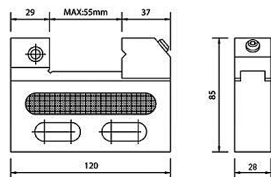
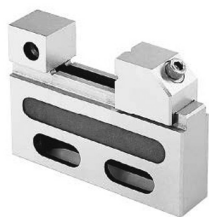

- Высокоточные тиски, подходят для эрозионной обработки;
- Высокое зажимное усилие гарантирует стабильное позиционирование заготовки даже при высоких давлениях СОЖ;
- Материал: нержавеющая сталь, закаленная до 54 (+-2) HRC;
- Параллельность: 0,002мм/100мм;
- Перпендикулярность: 0,002мм/100мм.

Раскрытие	Вес, кг	Код заказа	Цена, у.е без НДС
55	1	10 11 035	по запросу

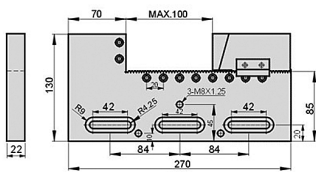

Раскрытие	Вес, кг	Код заказа	Цена, у.е без НДС
100	5	10 11 036	по запросу

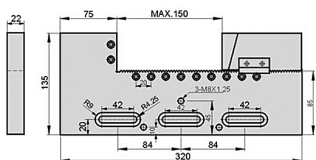
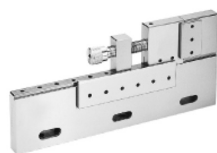

Раскрытие	Вес, кг	Код заказа	Цена, у.е без НДС
150	7	10 11 037	по запросу

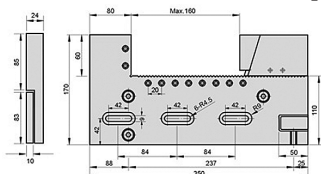

- Регулировка по 4-м осям;
- Материал: нержавеющая сталь, 45-55 HRC;
- Параллельность: 0,003мм/100мм;
- Перпендикулярность: 0,005мм/100мм.

Раскрытие	Вес, кг	Код заказа	Цена, у.е без НДС
160	8	10 11 038	по запросу

10.12. ВЕРТИКАЛЬНЫЕ КОЛОННЫ



Зажимные колонны GERARDI изготавливаются в различных вариантах и формах из одной отливки из чугуна G30 с толщиной стенки 40мм и с двойной термообработкой снимающей напряжения.

Доступны в следующих вариантах: Кубы
Двусторонние колонны
Угловые
Плиты
по специальным запросам заказчиков.

Важность этих продуктов обусловлена широким использованием зажимных вертикальных колонн на горизонтальных обрабатывающих центрах и мультипалетных системах. Контроль точности измеряется на 3-х координатных измерительных машинах. Специальные вертикальные колонны в комплекте с прикладными зажимными системами могут быть разработаны и изготовлены по специальному запросу.

Вертикальные колонны представлены в 5 видах обработки



Тип А
ЧЕРНОВАЯ ОБРАБОТКА.

Из цельного чугуна G30, черновая фрезеровка, двойное охлаждение. Стенки толщиной 43-45 мм

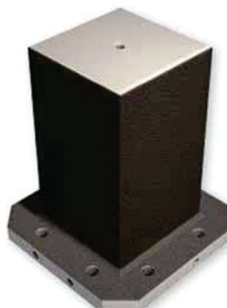

Тип В
БАЗОВАЯ ОБРАБОТКА.

Черновая фрезеровка отливки, обработанная базовая поверхность, ручная обдирка для прямого крепления по Европейскому или Японскому стандарту. База с 4-мя точными отверстиями $\varnothing 20F7$ и нижними резьбовыми отверстиями M16 и точным шагом для использования на нашей Zero Point или соединения с другими паллетами.

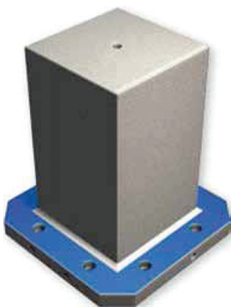

Тип С
ЗАКОНЧЕННАЯ ОБРАБОТКА

Колонна полностью обработана со стенками 38-40мм. Точность $\pm 0,02$ мм



Тип Е
ЗАЖИМНАЯ КОЛОННА

Цельная колонна с калиброванными отверстиями и прочной резьбой. Отверстия и резьбы сделаны в самой отливке.

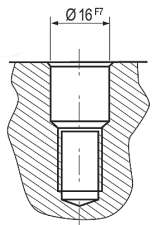

Тип F
ЗАЖИМНАЯ КОЛОНКА С ВТУЛКАМИ

Цельная колонна с закаленными втулками 100Cr6. Точность $\pm 0,02$ мм.

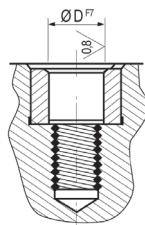

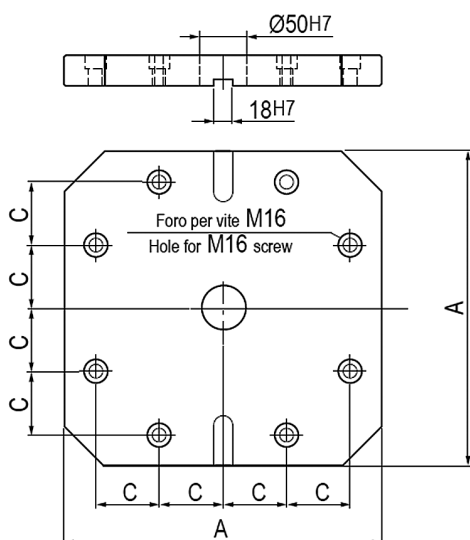
ЕВРОПЕЙСКИЙ СТАНДАРТ

A, мм	400	500	630	800
C, мм	80	100	125	160

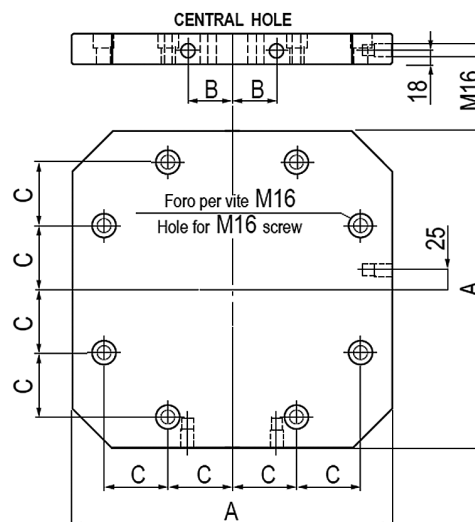
ЯПОНСКИЙ СТАНДАРТ

A, мм	400	500	630	800
B, мм	55	75	100	135
C, мм	80	100	125	160

КОЛОННЫ. СПЕЦИФИКАЦИЯ
ART. 53A

- Из цельного чугуна G30
- Черновая фрезеровка,
- Двойное охлаждение
- Стенки толщиной 43-45 мм.

ART. 53B

- Черновая фрезеровка отливки
- Обработанная базовая поверхность
- Ручная обдирка для прямого крепления по Европейскому или Японскому стандарту.

ART. 53C

Колонна полностью обработана со стенками 38-40мм

ART. 53E 40/50

Колонна с калиброванными отверстиями и прочной резьбой.

- Точность $\pm 0,02$ мм
- Зажимной шаг 40мм= $\varnothing 12/M10$
- Зажимной шаг 50мм= $\varnothing 16/M12$

ART. 53F 40/50

Колонна с закаленными втулками 100Cr6.

- Точность $\pm 0,02$ мм
- Зажимной шаг 40мм= $\varnothing 12/M10$
- Зажимной шаг 50мм= $\varnothing 16/M12$

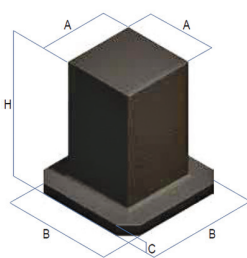

Art. 53A

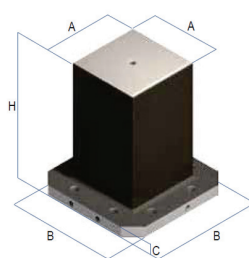

Art. 53B

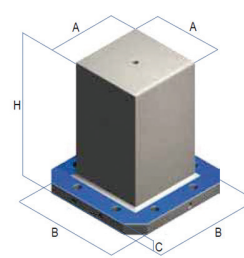

Art. 53C

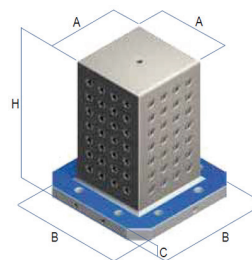
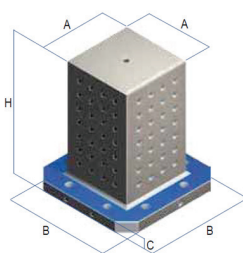

A	B	C	H	Вес, кг	Код заказа	Цена, у.е без НДС	A	B	C	H	Вес, кг	Код заказа	Цена	A	B	C	H	Вес, кг	Код заказа	Цена
170	260	50	300	66	10 12 101	по запросу	170	250	45	290	61	10 12 201	по запросу	160	250	40	290	54	10 12 301	по запросу
210	325	50	310	96	10 12 102	по запросу	210	315	45	300	89	10 12 202	по запросу	200	315	40	300	79	10 12 302	по запросу
210	360	50	380	119	10 12 103	по запросу	210	350	45	370	112	10 12 203	по запросу	200	350	40	370	99	10 12 303	по запросу
210	510	50	610	217	10 12 104	по запросу	210	500	45	600	203	10 12 204	по запросу	200	500	40	600	179	10 12 304	по запросу
260	410	50	460	179	10 12 105	по запросу	260	400	45	450	169	10 12 205	по запросу	250	400	40	450	150	10 12 305	по запросу
260	460	50	460	195	10 12 106	по запросу	260	450	45	450	183	10 12 206	по запросу	250	450	40	450	164	10 12 306	по запросу
260	410	50	560	207	10 12 107	по запросу	260	400	45	550	197	10 12 207	по запросу	250	400	40	550	174	10 12 307	по запросу
260	410	50	670	239	10 12 108	по запросу	260	400	45	660	228	10 12 208	по запросу	250	400	40	660	201	10 12 308	по запросу
260	510	50	620	258	10 12 109	по запросу	260	500	45	610	244	10 12 209	по запросу	250	500	40	610	215	10 12 309	по запросу
260	510	50	660	270	10 12 110	по запросу	260	500	45	650	255	10 12 210	по запросу	250	500	40	650	225	10 12 310	по запросу
260	510	50	760	298	10 12 111	по запросу	260	500	45	750	284	10 12 211	по запросу	250	500	40	750	249	10 12 311	по запросу
260	640	50	710	337	10 12 112	по запросу	260	630	45	700	316	10 12 212	по запросу	250	630	40	700	279	10 12 312	по запросу
260	510	50	1010	368	10 12 113	по запросу	260	500	45	1000	355	10 12 213	по запросу	250	500	45	1000	310	10 12 313	по запросу
280	410	50	520	210	10 12 114	по запросу	280	400	45	510	198	10 12 214	по запросу	270	400	40	510	176	10 12 314	по запросу
310	510	50	610	293	10 12 115	по запросу	310	500	45	600	278	10 12 215	по запросу	300	500	40	600	247	10 12 315	по запросу
310	510	50	760	345	10 12 116	по запросу	310	500	45	750	330	10 12 216	по запросу	300	500	40	750	293	10 12 316	по запросу
310	510	50	910	397	10 12 117	по запросу	310	500	45	900	383	10 12 217	по запросу	300	500	40	900	338	10 12 317	по запросу
340	510	50	670	335	10 12 118	по запросу	340	500	45	660	321	10 12 218	по запросу	330	500	40	660	287	10 12 318	по запросу
360	510	50	420	252	10 12 119	по запросу	360	500	45	410	236	10 12 219	по запросу	350	500	40	410	212	10 12 319	по запросу
360	510	50	460	268	10 12 120	по запросу	360	500	45	450	253	10 12 220	по запросу	350	500	40	450	226	10 12 320	по запросу
360	510	50	560	310	10 12 121	по запросу	360	500	45	550	294	10 12 221	по запросу	350	500	40	550	263	10 12 321	по запросу
360	510	50	620	334	10 12 122	по запросу	360	500	45	610	319	10 12 222	по запросу	350	500	40	610	284	10 12 322	по запросу
360	510	50	710	372	10 12 123	по запросу	360	500	45	700	356	10 12 223	по запросу	350	500	40	700	317	10 12 323	по запросу
360	640	50	710	425	10 12 124	по запросу	360	630	45	700	403	10 12 224	по запросу	350	630	40	700	359	10 12 324	по запросу
360	640	50	830	496	10 12 125	по запросу	360	630	45	820	452	10 12 225	по запросу	350	630	40	820	402	10 12 325	по запросу
360	510	50	830	420	10 12 126	по запросу	360	500	45	820	403	10 12 226	по запросу	350	500	40	820	358	10 12 326	по запросу
360	640	50	960	529	10 12 127	по запросу	360	630	45	950	508	10 12 227	по запросу	350	630	40	950	450	10 12 327	по запросу
460	640	50	560	431	10 12 128	по запросу	460	630	45	550	409	10 12 228	по запросу	450	630	40	550	367	10 12 328	по запросу
460	640	50	660	486	10 12 129	по запросу	460	630	45	650	463	10 12 229	по запросу	450	630	40	650	415	10 12 329	по запросу
510	640	50	870	655	10 12 130	по запросу	510	630	45	860	631	10 12 230	по запросу	500	630	40	860	565	10 12 330	по запросу
560	760	50	860	763	10 12 131	по запросу	560	750	45	850	732	10 12 231	по запросу	550	750	40	850	656	10 12 331	по запросу
510	810	50	810	704	10 12 132	по запросу	510	800	45	800	671	10 12 232	по запросу	500	800	40	800	600	10 12 332	по запросу

Art. 53E 40
Art. 53E 50
Art. 53F 40
Art. 53F 50

A	B	C	H	Вес, кг	Код заказа	Цена, у.е без НДС	Код заказа	Цена, у.е без НДС	Код заказа	Цена, у.е без НДС	Код заказа	Цена, у.е без НДС
160	250	40	290	54	10 12 401	по запросу	10 12 433	по запросу	10 12 501	по запросу	10 12 533	по запросу
200	315	40	300	79	10 12 402	по запросу	10 12 434	по запросу	10 12 502	по запросу	10 12 534	по запросу
200	350	40	370	99	10 12 403	по запросу	10 12 435	по запросу	10 12 503	по запросу	10 12 535	по запросу
200	500	40	600	179	10 12 404	по запросу	10 12 436	по запросу	10 12 504	по запросу	10 12 536	по запросу
250	400	40	450	150	10 12 405	по запросу	10 12 437	по запросу	10 12 505	по запросу	10 12 537	по запросу
250	450	40	450	164	10 12 406	по запросу	10 12 438	по запросу	10 12 506	по запросу	10 12 538	по запросу
250	400	40	550	174	10 12 407	по запросу	10 12 439	по запросу	10 12 507	по запросу	10 12 539	по запросу
250	400	40	660	201	10 12 408	по запросу	10 12 440	по запросу	10 12 508	по запросу	10 12 540	по запросу
250	500	40	610	215	10 12 409	по запросу	10 12 441	по запросу	10 12 509	по запросу	10 12 541	по запросу
250	500	40	650	225	10 12 410	по запросу	10 12 442	по запросу	10 12 510	по запросу	10 12 542	по запросу
250	500	40	750	249	10 12 411	по запросу	10 12 443	по запросу	10 12 511	по запросу	10 12 543	по запросу
250	630	40	700	279	10 12 412	по запросу	10 12 444	по запросу	10 12 512	по запросу	10 12 544	по запросу
250	500	45	1000	310	10 12 413	по запросу	10 12 445	по запросу	10 12 513	по запросу	10 12 545	по запросу
270	400	40	510	176	10 12 414	по запросу	10 12 446	по запросу	10 12 514	по запросу	10 12 546	по запросу
300	500	40	600	247	10 12 415	по запросу	10 12 447	по запросу	10 12 515	по запросу	10 12 547	по запросу
300	500	40	750	293	10 12 416	по запросу	10 12 448	по запросу	10 12 516	по запросу	10 12 548	по запросу
300	500	40	900	338	10 12 417	по запросу	10 12 449	по запросу	10 12 517	по запросу	10 12 549	по запросу
330	500	40	660	287	10 12 418	по запросу	10 12 450	по запросу	10 12 518	по запросу	10 12 550	по запросу
350	500	40	410	212	10 12 419	по запросу	10 12 451	по запросу	10 12 519	по запросу	10 12 551	по запросу
350	500	40	450	226	10 12 420	по запросу	10 12 452	по запросу	10 12 520	по запросу	10 12 552	по запросу
350	500	40	550	263	10 12 421	по запросу	10 12 453	по запросу	10 12 521	по запросу	10 12 553	по запросу
350	500	40	610	284	10 12 422	по запросу	10 12 454	по запросу	10 12 522	по запросу	10 12 554	по запросу
350	500	40	700	317	10 12 423	по запросу	10 12 455	по запросу	10 12 523	по запросу	10 12 555	по запросу
350	630	40	700	359	10 12 424	по запросу	10 12 456	по запросу	10 12 524	по запросу	10 12 556	по запросу
350	630	40	820	402	10 12 425	по запросу	10 12 457	по запросу	10 12 525	по запросу	10 12 557	по запросу
350	500	40	820	358	10 12 426	по запросу	10 12 458	по запросу	10 12 526	по запросу	10 12 558	по запросу
350	630	40	950	450	10 12 427	по запросу	10 12 459	по запросу	10 12 527	по запросу	10 12 559	по запросу
450	630	40	550	367	10 12 428	по запросу	10 12 460	по запросу	10 12 528	по запросу	10 12 560	по запросу
450	630	40	650	415	10 12 429	по запросу	10 12 461	по запросу	10 12 529	по запросу	10 12 561	по запросу
500	630	40	860	565	10 12 430	по запросу	10 12 462	по запросу	10 12 530	по запросу	10 12 562	по запросу
550	750	40	850	656	10 12 431	по запросу	10 12 463	по запросу	10 12 531	по запросу	10 12 563	по запросу
500	800	40	800	600	10 12 432	по запросу	10 12 464	по запросу	10 12 532	по запросу	10 12 564	по запросу

 СТАНОЧНЫЕ
ТИСКИ
STANDART

 ТИСКИ
MULTITASKING

 МНОГОМЕС-
ТНЫЕ ТИСКИ
MULTIFLEX

 ПНЕВМАТИЧЕ-
СКИЕ ТИСКИ

 ТИСКИ
С ЭЛЕКТРО-
ПРИВОДОМ

 СИЛОВЫЕ
ТИСКИ

 ГИДРАВЛИЧЕ-
СКИЕ ТИСКИ

 НАКЛОННО-
ПОВОРОТНЫЕ
ТИСКИ

 ПРЕЦИЗИОН-
НЫЕ САМОЦЕН-
ТРИРУЮЩИЕСЯ
ТИСКИ

 СИНУСНЫЕ
ТИСКИ

 СВЕРЛИЛЬНЫЕ
И ШЛИФ-
ВАЛЬНЫЕ
ТИСКИ

 ВЕРТИКАЛЬ-
НЫЕ КОЛОННЫ