

QJC Quick Jaw Change Chuck

퀵 조체인지 척



제품 특징

조 셋팅시간 최소화(1분 이내), 내,외조의 전환사용가능(180도)
조 교체시 높은 반복정밀도(러아웃 0.02mm 이내)

주요 기술

웨지바 구조로 고속회전시 파악력 손실 최소화
조 이탈방지를 위한 안전장치내장

Application / Customer's Benefit

Minimal jaw set-up times(within 1 minute), Jaws are reversible(180°)
High repeatability when changing jaws(runout <0.02mm)

Technical features

Minimum loss of gripping force because of wedge bars
The built-in safety interlock eliminates misoperation

파악력과 회전속도의 관계 / ACTUAL GRIPPING FORCE DIAGRAM

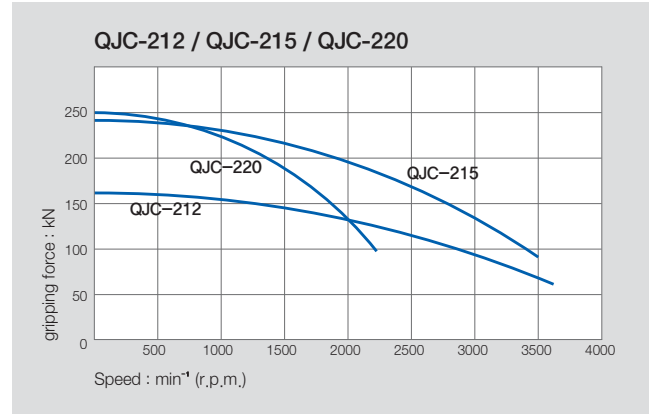
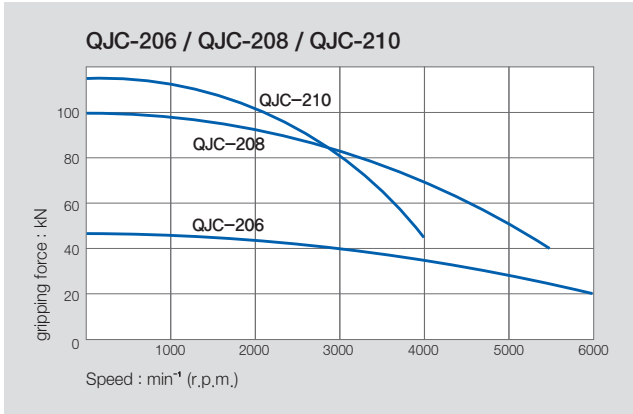

※ 표준 조보다 크거나 무거운 조를 사용할 경우, 또는 큰 외경의 소재를 사용할 경우 실린더 압력 및 회전속도를 그에 맞게 조절해야 함.
※ When using taller heavier jaw or clamping on a bigger diameter reduce draw pull rotating speed accordingly.

제품 사양 / SPECIFICATIONS

		QJC-206	QJC-208	QJC-210	QJC-212	QJC-215	QJC-220
조 스트로크 직경 [mm]	Jaw Stroke Dia.	11.4	14.4	16	16	17	20
플런저 스트로크 [mm]	Plunger Stroke	20	25	28	28	32	42
허용최대입력력 [kN(kgf)]	Permissible Input Force	30(3059)	54(5404)	65(6628)	90(9177)	133(13562)	120(12236)
최대정적 파악력 [kN(kgf)]	Max.static Gripping Force	45(4538)	100(10197)	115(11726)	160(16315)	240(24473)	250(25492)
허용최고 회전속도 [min ⁻¹]	Max. r.p.m.	6000	5500	4000	3600	3500	2200
무게 [kg]	Weight	13	24	42	66	109	225
관성모멘트 [kg · m ²]	Moment of inertia	0.11	0.11	0.41	0.97	2.3	6.5
적용실린더	Operating Cylinder	SD-13546	SD-17568	SD-18582	SD-21511	SDL-25411	SDL-30516
최대설정 유압력 [MPa(kgf/cm ²)]	Max. Hydraulic Pressure	3.0(30.5)	3.0(35.6)	3.7(37.7)	4.0(40.7)	4.0(40.7)	2.9(29.5)

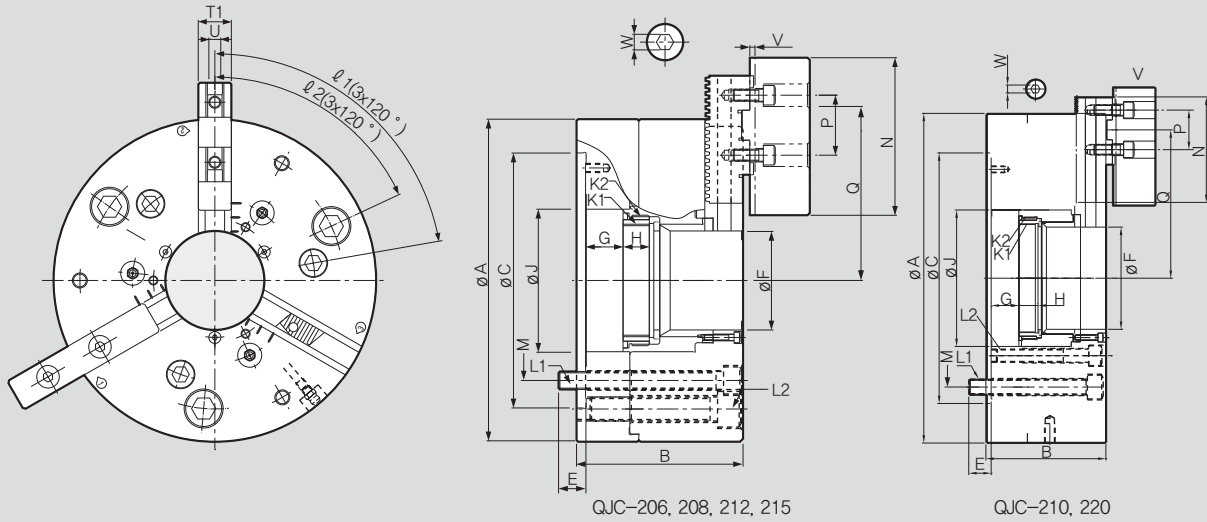

※ 척의 오랜 수명을 유지하기 위해 최소 일 2회 이상 그리스를 주입하여 주십시오.
 ※ It is recommended to grease chucks at least twice a day in order to maximize longevity.

제품 치수 / DIMENSIONS

	QJC-206	QJC-208	QJC-210	QJC-212	QJC-215	QJC-220
ΦA	165	215	260	315	400	500
B	95	111	129.3	138.1	144	182
ΦC(기준경)	140	170	220	220	300	380
E	14	18	23.7	24.9	25	34
ΦF	45	66	81	104	128	155
G max.	20.2	25	28	28.5	32	42
G min.	0	0	0	0	0	0
H	15	17.5	22	23.2	22	29
ΦJ	68	95	114	148	180	207
K1	M50	M75	M90	M115	M138	M165
K2	M60	M87	M105	M135	M160	M185
L1	3-M10	3-M12	3-M16	3-M16	3-M20	3-M24
L2	3-M12	3-M16	3-M12	3-M20	3-M24	3-M20
i1	80°	80°	80°	80°	70°	85°
i2	20°	65°	65°	70°	60°	75°
M	104.8	133.35	171.4	171.4	235	330.2
N	85	97	125	125	145	160
P	32	40	40	40	54	60
Q max.	76.8	118.3	129.7	159.1	182.4	225
Q min.	58	71.2	102.2	106.9	121.9	141
T1	20	22	30	30	35	45
T2	20	22	26	32	32	48
U	8	10	12	12	12	18
V	2.5	2.5	3	3	3	4
W	8	10	10	10	10	12

※ Draw-nut는 규격품과 미가공품이 있음. 'K'는 Draw nut 최대 나사 가공 치수임.
 ※ Blank and machined draw-nuts are available. 'K' is Max. Draw nut size.

RELATED PRODUCT

