



**СТАЦИОНАРНЫЕ  
УСТРОЙСТВА**

---

## **СТАЦИОНАРНЫЕ УСТРОЙСТВА**

---



## СТАЦИОНАРНЫЕ УСТРОЙСТВА

# СТАЦИОНАРНЫЙ ТРЕХКУЛАЧКОВЫЙ ПАТРОН СО ВСТРОЕННЫМ ПНЕВМАТИЧЕСКИМ ЦИЛИНДРОМ

## серия AS

### Зажимное приспособление может быть использовано в широком диапазоне

- Компактная конструкция и небольшой вес, несмотря на встроенный пневмоцилиндр.
- Простота монтажа, необходим лишь подвод воздуха.
- Полая конструкция оптимально подходит для прутковых заготовок.
- Возможно использовать незакаленные кулачки.
- Предохранительный запорный клапан позволяет проводить обработку при отключении подачи воздуха.



### Размеры

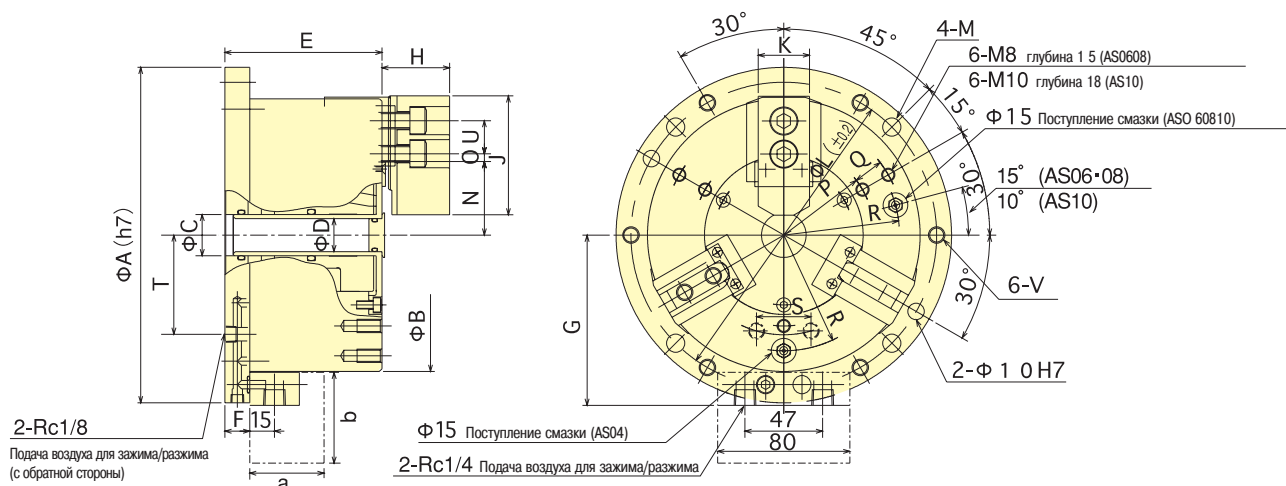

### Размеры

Модель	Характеристики	$\Phi A$ (h7)	$\Phi B$	$\Phi C$ (H7)	$\Phi D$	$\Phi E$	$\Phi F$	$\Phi G$	$\Phi H$	$\Phi J$	$\Phi K$	$\Phi L$ ( $\pm 0.2$ )	$\Phi M$	$N_{max}$	$N_{min}$	$O_{max}$	$O_{min}$	$P$	$Q$	$R$
AS04		148	110	20H7	-	90	15	75.5	27	55	23	130	9	25.5	22.9	9.75	6.75	-	-	43
AS06		203	165	25H7	20	95	15	103	36	72	31	185	11	44.5	41.9	9.25	4.75	55	18	70
AS08		248	210	36H7	30	106	15	125.5	42	95	35	230	11	53	49.85	14.75	8.75	68	25	90
AS10		300	254	50H7	43	110	16	147.5	46	110	40	280	13	66	62.85	16	8.5	85	30	110

Модель	Характеристики	$S$	$T$	$U$	$V$	$a$	$b$
AS04		33	34	14	M8	45	55
AS06		33	60.3	20	M10	45	55
AS08		33	80	25	M10	45	55
AS10		33	95	30	M12	45	55

Примечание : Размеры a/b при установке предохранительного клапана LV-3.

### Характеристики

Модель	Характеристики	Ход кулачков (диаметр) мм	Зажимное усилие кН (кгс) пнево : при 0,6 МПа (6 кгс/см <sup>2</sup> )	Вес кг	Макс. давление воздуха МПа (кгс/см <sup>2</sup> )	Соответствующие незакаленные кулачки	Диаметр закрепления, мм	
							Макс.	Мин.
AS04		5.2	7.5 ( 765)	7.3	0.7 (7)	SB04B1	110	10
AS06		5.2	21.0 (2140)	16.0	0.7 (7)	SB06B1	165	23
AS08		6.3	33.0 (3365)	27.7	0.7 (7)	SB08B1	210	30
AS10		6.3	48.0 (4895)	42.5	0.7 (7)	SB10A1	254	50



**СТАЦИОНАРНЫЕ  
УСТРОЙСТВА**

ПЛИТА ДЛЯ МНОГОПОЗИЦИОННОЙ ОБРАБОТКИ

# серия ASm.c

Стандартные плиты для многопозиционной обработки, рассчитаны на крепление 2-х, 4-х и 6-ти зажимных устройств. Трехкулачковые устройства (типа AS) и двухкулачковые (типа AT) комбинируются в произвольном расположении.

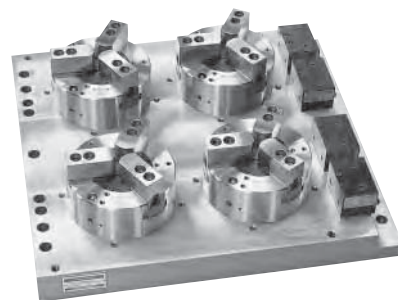

## ПОЯСНЕНИЯ К НОМЕРУ МОДЕЛИ

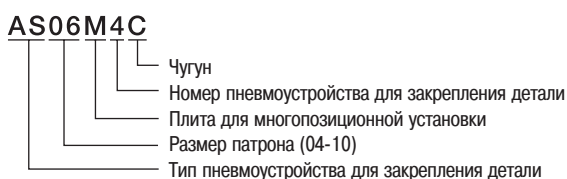

## Размеры

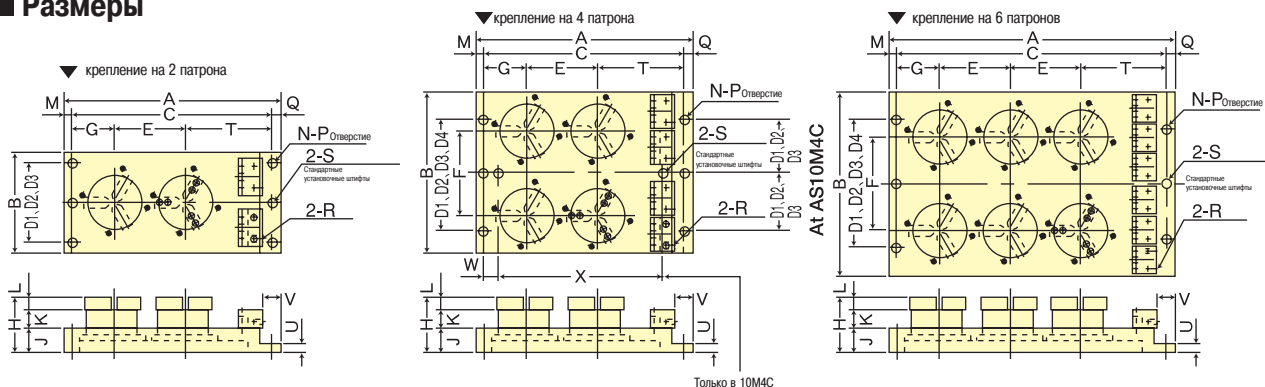

## Размеры

Модель	Размеры	Спецификация	Пневмоустройство для закрепления деталей	Размеры											
				A	B	C	D1	D2	D3	D4	E	F	G	H	J
AS04M2C	крепление на 2 патрона	AS04	AS04	450	205	410	100	160	—	—	155	—	100	143	55
AS06M2C	крепление на 2 патрона	AS06	AS06	560	270	520	100	160	200	—	210	—	124	157	55
AS08M2C	крепление на 2 патрона	AS08	AS08	655	315	615	160	200	250	—	255	—	150	174	55
AS10M2C	крепление на 2 патрона	AS10	AS10	765	375	725	160	200	250	—	310	—	175	182	60
AS04M4C	крепление на 4 патрона	AS04	AS04	450	380	410	160	200	250	320	155	180	100	143	55
AS06M4C	крепление на 4 патрона	AS06	AS06	560	515	520	200	250	320	400	210	245	124	157	55
AS08M4C	крепление на 4 патрона	AS08	AS08	655	600	615	200	250	400	500	255	285	150	174	55
AS10M4C	крепление на 4 патрона	AS10	AS10	765	705	725	160	200	250	—	310	335	175	182	60
AS04M6C	крепление на 6 патронов	AS04	AS04	660	380	620	160	200	250	320	155	180	155	143	55
AS06M6C	крепление на 6 патронов	AS06	AS06	770	555	730	200	250	320	400	210	245	124	157	55

Модель	Характеристики	Размеры												Вес кг	
		K	L	M	N	φP	Q	R	φS	T	U	V	W		X
AS04M2C		61	27	20	8	18	20	Rc1/4	18	155	25	38.5	—	—	17
AS06M2C		66	36	20	12	18	20	Rc1/4	18	186	25	38.5	—	—	26
AS08M2C		77	42	20	12	18	20	Rc1/4	18	210	25	38.5	—	—	32
AS10M2C		76	46	20	12	18	20	Rc1/4	18	240	25	43.5	—	—	50
AS04M4C		61	27	20	16	18	20	Rc1/4	18	155	25	38.5	—	—	31
AS06M4C		66	36	20	16	18	20	Rc1/4	18	186	25	38.5	—	—	47
AS08M4C		77	42	20	16	18	20	Rc1/4	18	210	25	38.5	—	—	58
AS10M4C		76	46	20	14	18	20	Rc1/4	18	240	25	43.5	40	645	90
AS04M6C		61	27	20	16	18	20	Rc1/4	18	155	25	38.5	—	—	40
AS06M6C		66	36	20	16	18	20	Rc1/4	18	186	25	38.5	—	—	67



## СТАЦИОНАРНЫЕ УСТРОЙСТВА

## СТАЦИОНАРНЫЙ ДВУХКУЛАЧКОВЫЙ ПАТРОН СО ВСТРОЕННЫМ ПНЕВМАТИЧЕСКИМ ЦИЛИНДРОМ

### серия **АТ**

#### Пневмоустройство для закрепления деталей имеет широкую область применения

- Компактная конструкция и небольшой вес, несмотря на встроенный пневмоцилиндр.
- Простота монтажа, необходим лишь подвод воздуха.
- Полая конструкция оптимально подходит для прутковых заготовок.
- Возможно использование незакаленных кулачков.
- Предохранительный запорный клапан позволяет проводить обработку при отключении подачи воздуха.



#### ■ Размеры

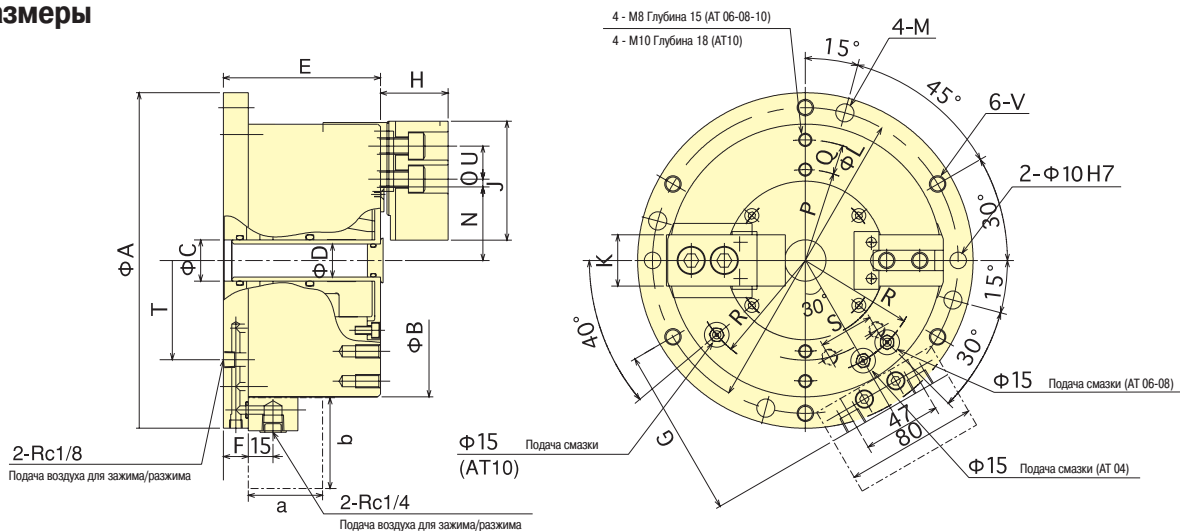

#### ■ Размеры

Модель	Размеры	ΦА (h7)	ΦВ	ΦС	ΦD	E	F	G	G	H	J	K	ΦL (±0,2)	ΦM	N max.	N min.	O max.	O min.	P	Q
АТ04		148	110	20H7	-	90	15	75.5	(110.5)	27	55	23	130	9	25.5	22.9	9.75	6.75	-	-
АТ06		203	165	25H7	20	95	15	103	(138)	36	72	31	185	11	44.5	41.9	9.25	4.75	55	18
АТ08		248	210	36H7	30	106	15	125.5	(160.5)	42	95	35	230	11	53	49.85	14.75	8.75	68	25
АТ10		300	254	50H7	43	110	16	147.5	(182.5)	46	110	40	280	13	66	62.85	16	8.5	85	30

Модель	Размеры	R	S	T	U	V	a	b
АТ04		43	33	34	14	M8	45	55
АТ06		70	33	60	20	M10	45	55
АТ08		90	33	80	25	M10	45	55
АТ10		110	33	95	30	M12	45	55

Примечание : Размеры а/в при установке предохранительного клапана LV-3.

#### ■ Характеристики

Модель	Характеристики	Ход кулачков (диаметр) мм	Зажимное усилие кН (кгс) пнеumo : при 0,6 МПа (6 кгс/см <sup>2</sup> )	Вес кг	Макс. давление воздуха МПа (кгс/см <sup>2</sup> )	Соответствующие незакаленные кулачки		Диаметр закрепления, мм	
						Макс.	Мин.	Макс.	Мин.
АТ04		5.2	7.5 ( 765)	6.9	0.6 (6)	SB04A1T	110	10	
АТ06		5.2	21.0 (2140)	15.0	0.6 (6)	SB06A1T	165	23	
АТ08		6.3	33.0 (3365)	26.7	0.6 (6)	SB08A1T	210	30	
АТ10		6.3	48.0 (4895)	40.8	0.6 (6)	SB10A1T	254	50	



**СТАЦИОНАРНЫЕ  
УСТРОЙСТВА**

ПЛИТА ДЛЯ МНОГОПОЗИЦИОННОЙ ОБРАБОТКИ

# серия АТм.с

Стандартные плиты для многопозиционной обработки, рассчитаны на крепление 2-х, 4-х и 6-ти зажимных устройств. Трехкулачковые устройства (типа AS) и двухкулачковые (типа АТ) комбинируются в произвольном расположении

## ПОЯСНЕНИЯ К НОМЕРУ МОДЕЛИ

**АТ06М4С**

- Чугун
- Номер пневмоустройства для закрепления детали
- Плита для многопозиционной обработки
- Размер патрона (04-10)
- Тип пневмоустройства для закрепления деталей

## Размеры

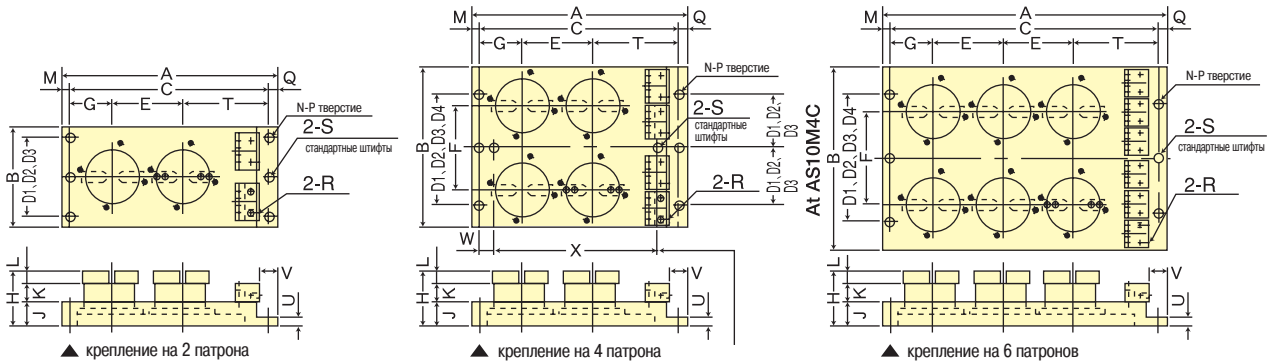

## Размеры

Модель	Размеры		Пневмоустройство для закрепления деталей	A	B	C	D1	D2	D3	D4	E	F	G	H	J
	Спецификация														
АТ04М2С	крепление на 2 патрона	АТ04	450	205	410	100	160	-	-	155	-	100	143	55	
АТ06М2С	крепление на 2 патрона	АТ06	560	270	520	100	160	200	-	210	-	124	157	55	
АТ08М2С	крепление на 2 патрона	АТ08	655	315	615	160	200	250	-	255	-	150	174	55	
АТ10М2С	крепление на 2 патрона	АТ10	765	375	725	160	200	250	-	310	-	175	182	60	
АТ04М4С	крепление на 4 патрона	АТ04	450	380	410	160	200	250	320	155	180	100	143	55	
АТ06М4С	крепление на 4 патрона	АТ06	560	515	520	200	250	320	400	210	245	124	157	55	
АТ08М4С	крепление на 4 патрона	АТ08	655	600	615	200	250	400	500	255	285	150	174	55	
АТ10М4С	крепление на 4 патрона	АТ10	765	705	725	160	200	250	-	310	335	175	182	60	
АТ04М6С	крепление на 6 патронов	АТ04	660	380	620	160	200	250	320	155	180	155	143	55	
АТ06М6С	крепление на 6 патронов	АТ06	770	555	730	200	250	320	400	210	245	124	157	55	

Модель	Размеры														Вес кг
	K	L	M	N	φP	Q	R	φS	T	U	V	W	X		
АТ04М2С	61	27	20	8	18	20	Rc1/4	18	155	25	38.5	-	-	17	
АТ06М2С	66	36	20	12	18	20	Rc1/4	18	186	25	38.5	-	-	26	
АТ08М2С	77	42	20	12	18	20	Rc1/4	18	210	25	38.5	-	-	32	
АТ10М2С	76	46	20	12	18	20	Rc1/4	18	240	25	43.5	-	-	50	
АТ04М4С	61	27	20	16	18	20	Rc1/4	18	155	25	38.5	-	-	31	
АТ06М4С	66	36	20	16	18	20	Rc1/4	18	186	25	38.5	-	-	47	
АТ08М4С	77	42	20	16	18	20	Rc1/4	18	210	25	38.5	-	-	58	
АТ10М4С	76	46	20	14	18	20	Rc1/4	18	240	25	43.5	40	645	90	
АТ04М6С	61	27	20	16	18	20	Rc1/4	18	155	25	38.5	-	-	40	
АТ06М6С	66	36	20	16	18	20	Rc1/4	18	186	25	38.5	-	-	67	



## СТАЦИОНАРНЫЕ УСТРОЙСТВА

## СТАЦИОНАРНЫЕ МЕХАНИЗИРОВАННЫЕ ТРЕХКУЛАЧКОВЫЕ ПАТРОНЫ С ПОДЖИМОМ ЗАГОТОВКИ К ТОРЦУ

# серия PLS

### Пневмоустройство для закрепления деталей Используется взамен трехкулачковых токарных патронов

- Высокая точность при закреплении детали и высокие усилия зажима при обработке.
- Наилучший выбор для автоматизированной механобработки благодаря контролю посадки детали.
- Возможность установки на плите для многопозиционной обработки.
- Расширенная область применения благодаря встроенному цилиндру и небольшой высоте.



### Размеры

#### PLS06, PLS08

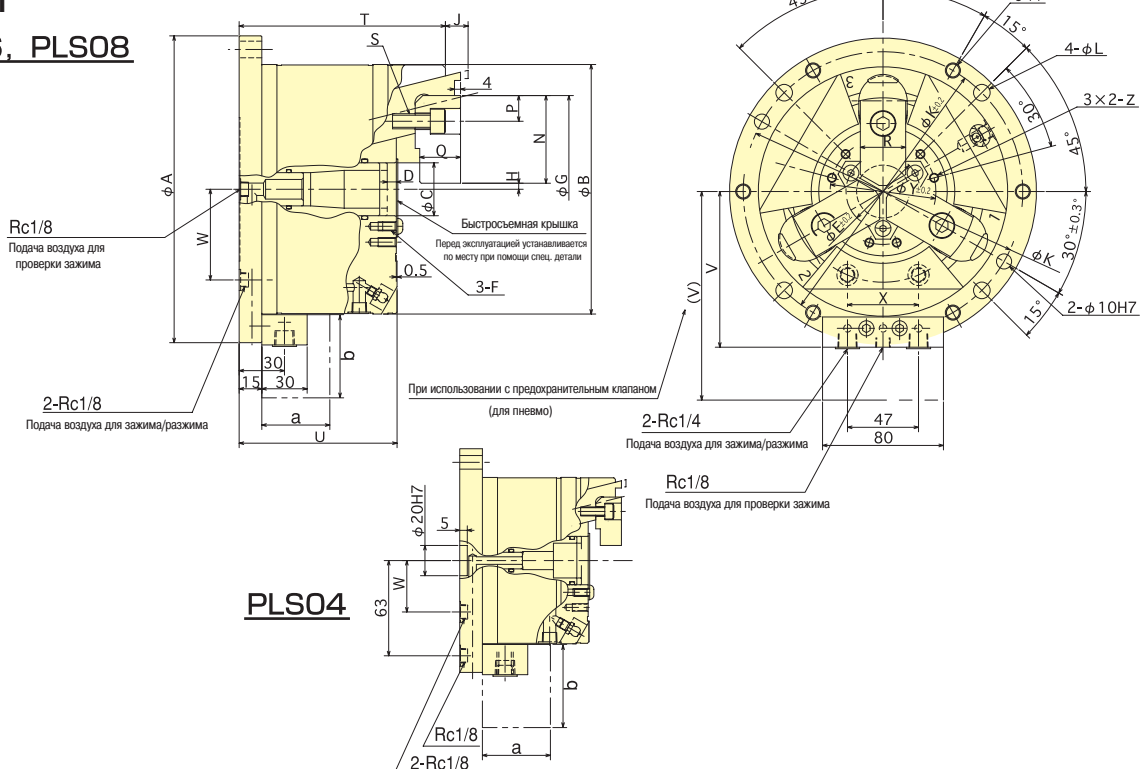

### Размеры

Размеры Модель	A (h7)	B (0.0 -0.1)	C (+0.01 0)	Dmin	E	F	G (H6)	Hmax.	Hmin.	Jmax.	Jmin.	K (±0.2)	L	M	N
PLS04	148	110.1	32	4.5	42	M5×10	84	2.25	0.75	7	1	130	9	M 8	40.5
PLS06	203	165.1	35	6.0	49	M6×12	124	3.75	1.25	15	5	185	11	M10	59.5
PLS08	248	210.1	55	6.0	71	M6×12	154	3.75	1.25	17	7	230	11	M10	74.5

Размеры Модель	P	Q	R	S	T	U	V	(V)	W	X	Y	Z	a	b
PLS04	9.5	14	20	M 6	103	85.5	75.5	110.5	34	33	62	M5×10	45	55
PLS06	17	27	30	M10	136.5	104.5	103	138	60	47	70	M6×12	45	55
PLS08	20.5	31	35	M12	155.5	118.5	125.5	160.5	80	47	95	M6×12	45	55

### Характеристики

Характ. Модель	Ход поршня мм	Ход кулачков (диаметр), мм	Зажимное усилие, кН (кгс)				Макс. допустимое давление МПа (кгс/см <sup>2</sup> )		Мин. допустимое давление МПа (кгс/см <sup>2</sup> )	Диапазон закрепления (диаметр), мм		Вес нетто с незакаленными кулачками, кг
			пневмо : при 0,6 МПа (6 кгс/см <sup>2</sup> )		гидро : при 1,3 МПа (13 кгс/см <sup>2</sup> )		пневмо	гидро		Макс.	Мин.	
			Незакаленные кулачки	Закаленные кулачки	Незакаленные кулачки	Закаленные кулачки						
PLS04	6	3	6.7( 683)	7.4( 754)	16.0(1631)	17.4(1774)	0.7 (7)	1.3 (13)	0.2 (2)	φ60	φ4	7.4
PLS06	10	5	18.5(1886)	22.0(2243)	40.0(4078)	45.0(4588)				φ100	φ7	18.0
PLS08	10	5	37.0(3772)	40.0(4078)	80.0(8157)	84.0(8565)				φ130	φ7	33.0

Примечание : Размеры a/b при установке предохранительного клапана LV-3.



# серия JM200

## Зажимная система для широкого ряда заготовок от не стандартных до круглых

- Благодаря механизму с запорным клапаном (опция) заготовка может оставаться на своем месте независимо от состояния пневматической линии во время обработки.
- Возможность компенсации при внецентровом закреплении деталей.
- Возможность закрепления несимметричных деталей.
- Прилегание поверхностей детали к базе проверяется автоматически.

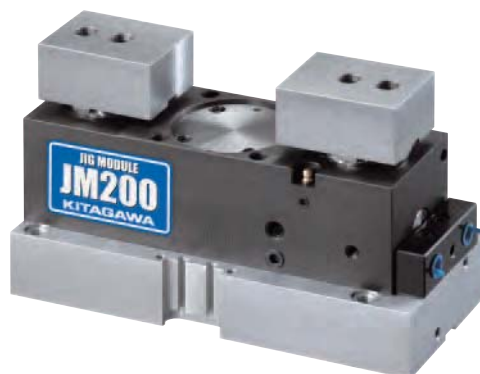

## Размеры

В одном устройстве предусмотрены три способа зажима

### Самоцентрированное закрепление

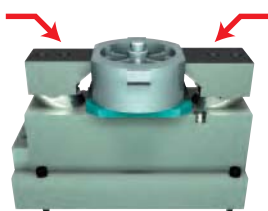

Зажим снаружи  
за счет тяги вниз!

### Ориентация заготовки по установочным штифтам или кондуктору

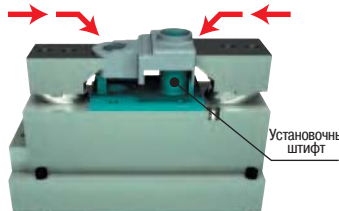

Зажим за счет тяги вниз!  
С компенсацией смещения заготовки

### Прижим к базовым поверхностям

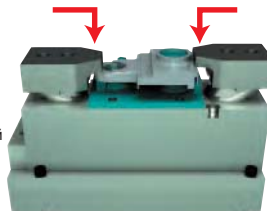

Закрепление за счет тяги вниз!

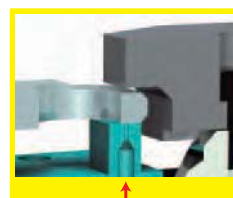

Может быть выполнен контроль прилегания поверхности детали к базе.

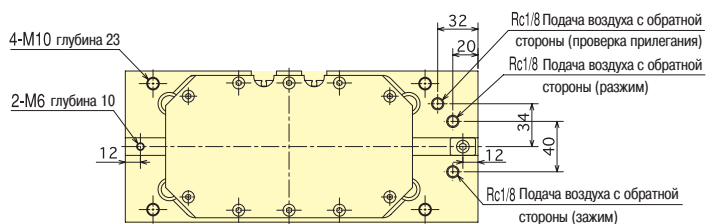
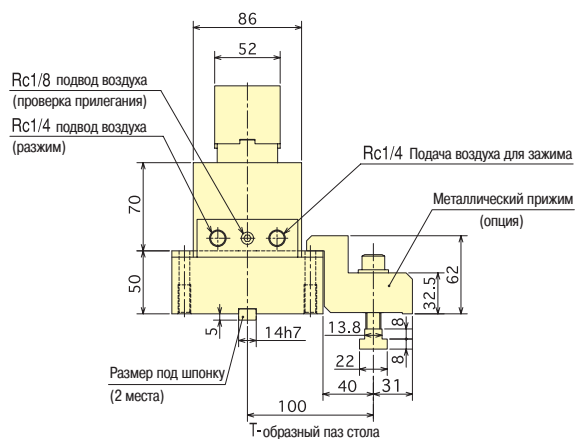
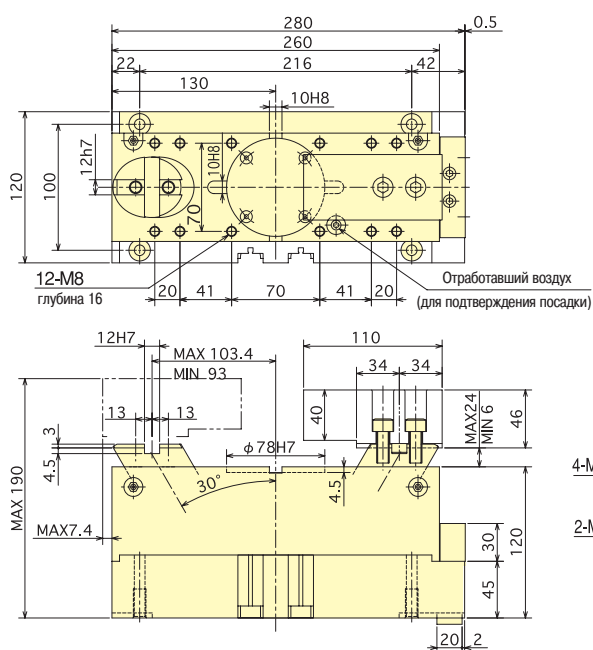

## Характеристики

Ход цилиндра мм	Ход кулачков, мм		Макс. зажимное усилие (кН) (кгс)		Мин. зажимное усилие (кН) (кгс)		Макс. величина отклонения, мм		Размер заготовки, мм		Вес кг	Макс. давление воздуха МПа (кгс/см <sup>2</sup> )	Мин. давление воздуха МПа (кгс/см <sup>2</sup> )
	Радиальный	Вертикальный	Радиальный	Вертикальный	Радиальный	Вертикальный	Радиальный	Вертикальный	Радиальный	Вертикальный			
18	20.8	18	9.0(918)	5.5(561)	3.0(306)	1.8(184)	1.5	2.5	40~200	40~150	19.0	0.6(6)	0.2(2)



**СТАЦИОНАРНЫЕ  
УСТРОЙСТВА**

СТАЦИОНАРНЫЙ СПИРАЛЬНО-РЕЕЧНЫЙ ПАТРОН С РУЧНЫМ ПРИВОДОМ

# серия SC-S

**Оригинальная конструкция механизма зажима**  
**Простота установки даже при многопозиционном исполнении**  
**Возможность регулировки несмотря на ограниченное пространство**



## Размеры

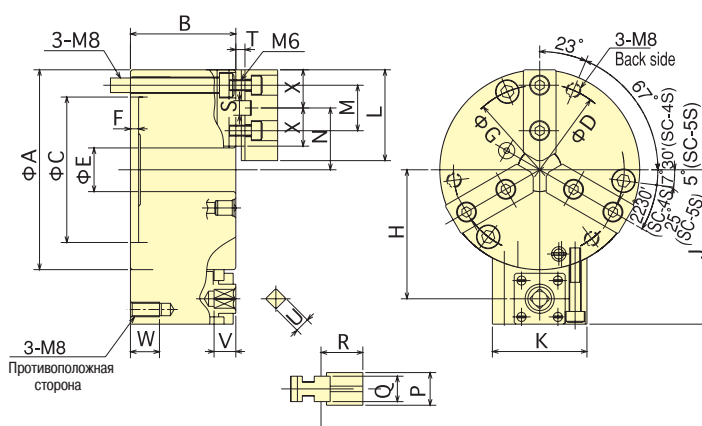

## Характеристики

Модель	Характеристики	Макс. зажимное усилие кН (кгс)	Допустимый момент рукоятки Н·м (кгс·м)	Вес кг	Диапазон закрепления (диаметр), мм	
					Наружный	Внутренний
SC-4S		9.6 ( 979)	27.5 (2.8)	4.0	3~95	29~84
SC-5S		12.0 (1224)	39.2 (4.0)	5.3	3~110	33~100

## Размеры

Модель	Размеры																						
	A	B	C (H6)	D	E	F	G	H	J	K	L	M	Nmin	Nmax	P	Q	R	S	T	U	V	W	X
SC-4S	110	58	80	95	24	4.5	93	71	85	52	50	25	26	37	18	14	23	8	5	8	12	16	21
SC-5S	130	60	100	115	32	4.5	113	81	95	56	60	30	30	45	20	16	26	8	6	8	12	16	25

## Размеры незакаленных кулачков

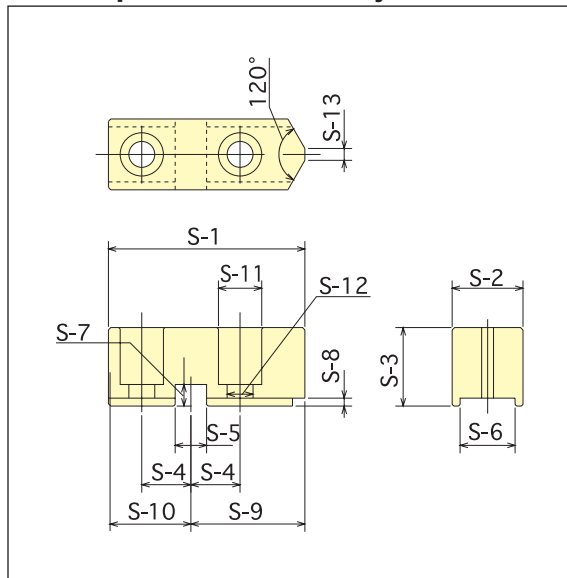

## Размеры

Модель	Размеры	Размер патрона	Размеры кулачков					
			S-1	S-2	S-3	S-4 ±0.1	S-5 +0.01	S-6 +0.05
SBS04S		4	50	18	20	12.5	8	14
SBS05S		5	60	20	22	15	8	16

Модель	Размеры	Размеры рукоятки						
		S-7	S-8	S-9	S-10	S-11	S-12	S-13
SBS04S		5.5	2	29	21	11	6.6	3
SBS05S		5.5	2	35	25	11	6.6	3

## Размеры рукоятки

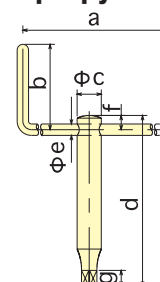

## Размеры незакаленных кулачков

Модель	Размеры						
	a	b	c	d	e	f	g
SC-4S	130	60	17	120	8	10	11
SC-5S	150	60	20	130	10	12	11





СТАЦИОНАРНЫЕ  
УСТРОЙСТВА

# ОПЦИИ

## LV-3

■ Предохранительный клапан

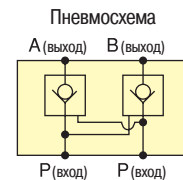
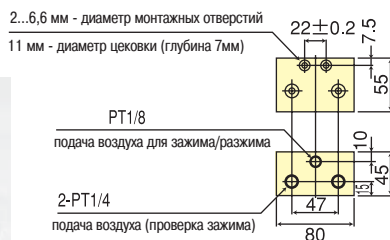

## AV-02F

■ Воздушный кран с ручным приводом  
(производство KITAGAWA)



※ Клапан легко крепится к пневмоустройствам и плите для многопозиционной обработки

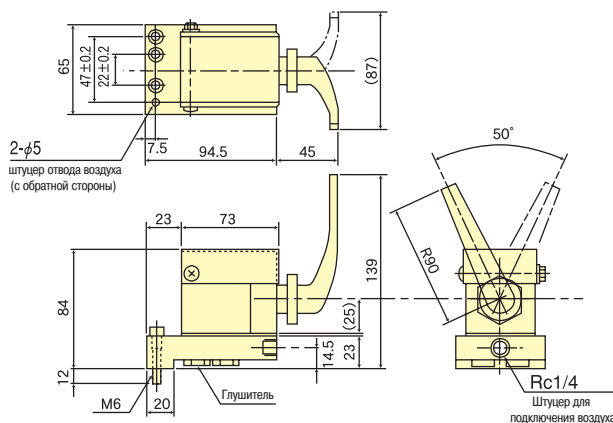

■ Монтажная схема (AV-02F)

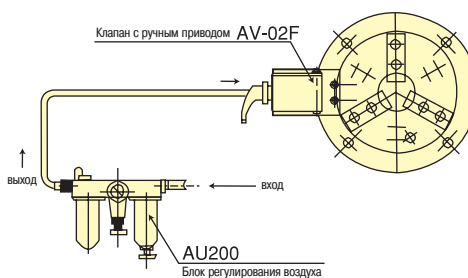

Макс. давление	6 кгс/см <sup>2</sup>
Движение рычага	50°
Точка подключения	Rc 1/4

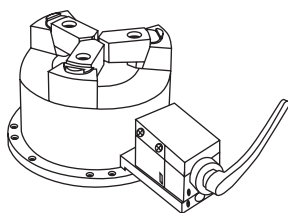

## VH-201

■ Кран с ручным приводом



Макс. давление	0,6 кгс/см <sup>2</sup> или менее
Движение рычага	90°
Точка подключения	Rc 1/4

■ Монтажная схема (VH-201)

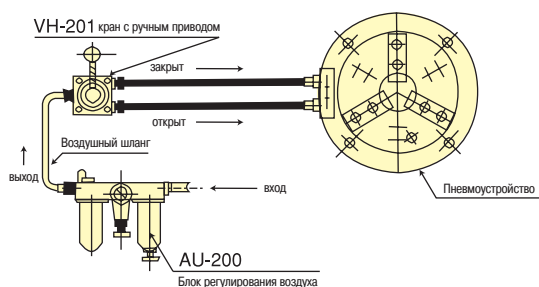

## AU-200

■ Пневмоблок подготовки воздуха  
(со смазочным устройством)



Макс. давление	9,9 кгс/см <sup>2</sup>
Диапазон рабочего давления	0.05~0.7 МПа (0.5~7 кгс/см <sup>2</sup> )
Сетка фильтра	40 μ
Макс. температура	60 °C
Точка подключения	Rc 1/4